



АДМИНИСТРАЦИЯ ГОРОДА СМОЛЕНСКА

ПОСТАНОВЛЕНИЕ

от 04.04.2023 № 1493-апр

Об использовании земельного участка по улице Таборная гора без его предоставления и установления сервитута, публичного сервитута

В соответствии с Земельным кодексом Российской Федерации, постановлениями Правительства Российской Федерации от 03.12.2014 № 1300 «Об утверждении перечня видов объектов, размещение которых может осуществляться на землях или земельных участках, находящихся в государственной или муниципальной собственности, без предоставления земельных участков и установления сервитутов», Администрации Смоленской области от 28.05.2015 № 302 «Об утверждении Положения о порядке и условиях размещения объектов на землях или земельных участках, находящихся в государственной или муниципальной собственности, без предоставления земельных участков и установления сервитутов, публичного сервитута», решением 69-й сессии Смоленского городского Совета IV созыва от 20.02.2015 № 1323 «Об определении уполномоченного органа на распоряжение земельными участками, государственная собственность на которые не разграничена, на территории города Смоленска», на основании заявления филиала публичного акционерного общества «Россети Центр» - «Смоленскэнерго» (далее – ПАО «Россети Центр» - «Смоленскэнерго») от 06.06.2023 № МР1-СМ/Р1-06/846, руководствуясь Уставом города Смоленска,

Администрация города Смоленска п о с т а н о в л я е т:

1. Предоставить филиалу ПАО «Россети Центр» - «Смоленскэнерго» (ИНН 6901067107, ОГРН 1046900099498) право использовать без предоставления и установления сервитута, публичного сервитута земельный участок площадью 544 м², отнесенный к категории земель населенных пунктов, находящийся на землях, государственная собственность на которые не разграничена, расположенный по адресу (иное описание местоположения): Российская Федерация, Смоленская область, город Смоленск, улица Таборная гора, в границах кадастровых кварталов

67:27:0014212, 67:27:0014213, для линий электропередачи классом напряжения до 35 кВ, а также связанных с ними трансформаторных подстанций, распределительных пунктов и иного предназначенного для осуществления передачи электрической энергии оборудования, для размещения которых не требуется разрешения на строительство.

2. Срок использования земельного участка, указанного в пункте 1 настоящего постановления, - 11 месяцев.

3. Координаты характерных точек границ земельного участка, предполагаемого к использованию, отображены на схеме границ, являющейся неотъемлемой частью настоящего постановления (приложение).

4. Филиалу ПАО «Россети Центр» - «Смоленскэнерго»:

4.1. Выполнить требования о приведении земельного участка в состояние, пригодное для использования в соответствии с видом разрешенного использования, и о проведении необходимых работ по рекультивации в случае, если использование земельного участка приведет к порче или уничтожению плодородного слоя почвы в границах земельного участка, указанного в пункте 1 настоящего постановления.

4.2. Обеспечить установление охранных зон в соответствии с требованиями федерального законодательства.

5. Использование земельного участка, указанного в пункте 1 настоящего постановления, в зоне прохождения инженерной и транспортной инфраструктур, а также в зонах с особыми условиями использования территории осуществлять в соответствии с установленным правовым режимом.

6. Приемку в эксплуатацию размещаемых объектов необходимо осуществлять с участием представителя уполномоченного органа.

7. Администрация города Смоленска оставляет за собой право предоставлять земельный участок, указанный в пункте 1 настоящего постановления, физическому или юридическому лицу без прекращения предоставленного настоящим постановлением права использования земельного участка.

8. Управлению информационных технологий Администрации города Смоленска разместить настоящее постановление на официальном сайте Администрации города Смоленска. _____

Врип Главы города Смоленска

А.А. Новиков

СХЕМА ГРАНИЦ
предполагаемых к использованию земель или части земельного
участка на кадастровом плане территории

Приложение к Постановлению
Администрации г. Смоленска

от "04" 04 2023 г. №1795-2023

Наименование планируемого к размещению объекта: линии электропередачи классом напряжения до 35кВ, а также связанные с ними трансформаторные подстанции, распределительные пункты и иное предназначенное для осуществления передачи электрической энергии оборудование, для размещения которых не требуется разрешения на строительство (в соответствии с п.5 постановления Правительства Российской Федерации №1300 от 3.12.2014г.)

Местоположение объекта и кадастровый номер земельного участка: Российская Федерация, Смоленская область, город Смоленск, улица Таборная гора.

Кадастровый квартал 67:27:0014212, 67:27:0014213.

Площадь предполагаемых к использованию земель или земельного участка: 544 кв.м.

Категория земель: Земли населённых пунктов.

Вид разрешенного использования земель или земельного участка (в соответствии с ПЗЗ г. Смоленска): Предоставление коммунальных услуг.

Ограничения использования земель или земельного участка, в том числе:

Наличие объектов инженерной инфраструктуры и их характеристики: КЛ-0,4кВ, ВЛ-0,4кВ, водопровод, газопровод.

Наличие объектов транспортной инфраструктуры и их характеристики: Проезд.

Наличие и параметры охранных, санитарно-защитных и иных зон, в том числе проектируемых: Зона с особыми условиями использования территории Уч ВЛ ТП-205-ТП-303 (ТП-303-148) Л-609; Зона с особыми условиями использования территории КЛ-0,4кВ №11 ТП-303 Склад Панфилов; Зона с особыми условиями использования территории ВЛ 0,4кВ №1 ТП 818.

Наличие особо охраняемых природных территорий, объектов культурного наследия, иных территорий и объектов, ограничивающих использование земельного участка: Отсутствуют.

Чертеж размещения объекта, на предполагаемых к использованию землях государственной собственности, выполненный на основе материалов инженерно-геодезических изысканий в масштабе 1:2000-1:500 с учетом сведений государственного кадастра недвижимости

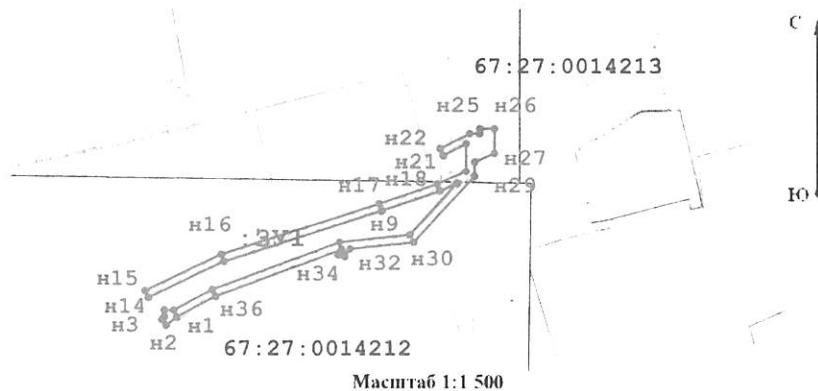

Условные обозначения:

- n6 - Образованная точка, сведения о которой позволяют однозначно определить ее местоположение
- Существующая часть границы, имеющаяся в ГКН сведения о которой достаточны для определения ее местоположения
- Вновь образованная часть границы, сведения о которой достаточны для определения ее местоположения

Описание границ смежных землепользователей:

- от n1 до n21 - земли неразрабатываемой государственной собственности
- от n21 до n22 - земли участка с К№67.27.0014212.26
- от n22 до n32 - земли неразрабатываемой государственной собственности
- от n32 до n34 - земли участка с К№67.27.0014212.38
- от n34 до n1 - земли неразрабатываемой государственной собственности

КАТАЛОГ КООРДИНАТ в МСК_67

Поя точка	X, м	Y, м	Дирекцион. угол	S, м
ЗУ 1 (площадь 544 кв.м.)				
n1	463 671,27	1 225 297,03		
n2	463 668,93	1 225 293,92	233° 2,2'	3,89
n3	463 670,53	1 225 292,72	323° 2,2'	2,00
n4	463 671,31	1 225 293,42	42° 8,8'	1,05
n5	463 673,31	1 225 293,43	0° 7,3'	2,00
n6	463 673,30	1 225 296,17	90° 7,3'	2,74
n7	463 679,22	1 225 307,54	62° 30,3'	12,82
n8	463 692,94	1 225 344,33	69° 33,5'	39,27
n9	463 695,08	1 225 364,84	84° 1,4'	20,62
n10	463 709,97	1 225 378,46	42° 27,1'	20,18
n11	463 707,79	1 225 373,62	245° 44,9'	5,31
n12	463 702,04	1 225 356,68	251° 14,5'	17,89
n13	463 687,30	1 225 310,85	252° 10,0'	48,14
n14	463 676,92	1 225 288,80	244° 48,2'	24,37
n15	463 678,91	1 225 287,86	334° 34,7'	2,20
n16	463 689,35	1 225 310,04	64° 48,1'	24,52
n17	463 704,13	1 225 355,99	72° 10,0'	48,27
n18	463 709,84	1 225 372,81	71° 14,5'	17,76
n19	463 713,51	1 225 380,96	65° 44,9'	8,93
n20	463 721,56	1 225 381,02	0° 26,0'	8,05
n21	463 718,16	1 225 374,52	242° 24,4'	7,34
n22	463 720,19	1 225 373,65	336° 50,2'	2,21
n23	463 724,57	1 225 382,03	62° 24,4'	9,46
n24	463 724,57	1 225 384,94	90° 0,0'	2,91
n25	463 724,57	1 225 384,94	0° 0,0'	1,42
n26	463 725,99	1 225 389,23	90° 0,0'	4,29
n27	463 718,83	1 225 389,23	180° 0,0'	7,16
n28	463 716,35	1 225 383,48	246° 40,9'	6,26
n29	463 712,01	1 225 383,45	180° 25,7'	4,34
n30	463 692,89	1 225 365,95	222° 27,1'	25,92
n31	463 690,96	1 225 347,51	264° 1,4'	18,54
n32	463 688,72	1 225 345,93	215° 8,6'	2,73
n33	463 689,79	1 225 345,34	331° 4,7'	1,22
n34	463 689,25	1 225 343,88	249° 33,5'	1,55
n35	463 690,79	1 225 344,94	34° 27,6'	1,87
n36	463 677,21	1 225 308,43	249° 35,8'	38,95
n1	463 671,27	1 225 297,03	242° 30,3'	12,86

