



АДМИНИСТРАЦИЯ ГОРОДА СМОЛЕНСКА  
ПОСТАНОВЛЕНИЕ

от 30.01.2018 № 184-адм

Об утверждении проекта планировки и проекта межевания в границах земельного участка с кадастровым номером 67:27:0000000:3212 в городе Смоленске в районе проспекта Строителей – улицы Генерала Трошева

В соответствии с Градостроительным кодексом Российской Федерации, Положением о подготовке и утверждении документации по планировке территории города Смоленска, утвержденным постановлением Администрации города Смоленска от 05.07.2007 № 1927-адм, постановлением Администрации города Смоленска от 08.12.2017 № 3864-адм «О разрешении акционерному обществу «Ваш дом» подготовки проекта планировки и проекта межевания в границах земельного участка с кадастровым номером 67:27:0000000:3212 в городе Смоленске в районе проспекта Строителей – улицы Генерала Трошева», принимая во внимание результаты публичных слушаний (протокол № 103 от 12.01.2018), заключение о результатах публичных слушаний от 12.01.2018, руководствуясь Уставом города Смоленска,

Администрация города Смоленска п о с т а н о в л я е т:

1. Утвердить проект планировки в границах земельного участка с кадастровым номером 67:27:0000000:3212 в городе Смоленске в районе проспекта Строителей – улицы Генерала Трошева в составе:

1.1. Чертежи проекта планировки в границах земельного участка с кадастровым номером 67:27:0000000:3212 в городе Смоленске в районе проспекта Строителей – улицы Генерала Трошева (приложение № 1).

1.2. Положение о характеристиках планируемого развития территории, в том числе о плотности и параметрах застройки территории (в пределах, установленных градостроительным регламентом), о характеристиках объектов капитального строительства жилого, производственного, общественно-делового и иного назначения и необходимых для функционирования таких объектов и

обеспечения жизнедеятельности граждан объектов коммунальной, транспортной, социальной инфраструктур, в том числе объектов, включенных в программы комплексного развития систем коммунальной инфраструктуры, программы комплексного развития транспортной инфраструктуры, программы комплексного развития социальной инфраструктуры и необходимых для развития территории в границах элемента планировочной структуры. Для зон планируемого размещения объектов федерального значения, объектов регионального значения, объектов местного значения в такое положение включаются сведения о плотности и параметрах застройки территории, необходимые для размещения указанных объектов, а также в целях согласования проекта планировки в границах земельного участка с кадастровым номером 67:27:0000000:3212 в городе Смоленске в районе проспекта Строителей – улицы Генерала Трошева, информация о планируемых мероприятиях по обеспечению сохранения применительно к территориальным зонам, в которых планируется размещение указанных объектов, фактических показателей обеспеченности территории объектами коммунальной, транспортной, социальной инфраструктур и фактических показателей территориальной доступности таких объектов для населения (приложение № 2).

1.3. Положения об очередности планируемого развития территории, содержащие этапы проектирования, строительства, реконструкции объектов капитального строительства жилого, производственного, общественно-делового и иного назначения и этапы строительства, реконструкции необходимых для функционирования таких объектов и обеспечения жизнедеятельности граждан объектов коммунальной, транспортной, социальной инфраструктур, в том числе объектов, включенных в программы комплексного развития систем коммунальной инфраструктуры, программы комплексного развития транспортной инфраструктуры, программы комплексного развития социальной инфраструктуры (приложение № 2).

2. Утвердить проект межевания в границах земельного участка с кадастровым номером 67:27:0000000:3212 в городе Смоленске в районе проспекта Строителей – улицы Генерала Трошева в составе:

2.1. Текстовая часть (приложение № 3).

2.2. Чертежи межевания в границах земельного участка с кадастровым номером 67:27:0000000:3212 в городе Смоленске в районе проспекта Строителей – улицы Генерала Трошева (приложение № 4).

3. Комитету по информационной политике Администрации города Смоленска опубликовать настоящее постановление в средствах массовой информации.

4. Комитету по информационным ресурсам и телекоммуникациям Администрации города Смоленска разместить настоящее постановление на сайте Администрации города Смоленска.

УТВЕРЖДЕНЫ  
постановлением Администрации  
города Смоленска  
(приложение № 1)

от 30.01.2018 № 184-арч

Чертежи проекта планировки в границах земельного участка с кадастровым номером 67:27:0000000:3212 в городе Смоленске в районе проспекта Строителей – улицы Генерала Трошева



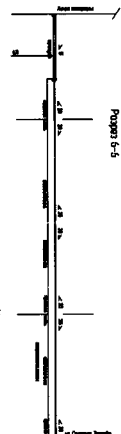
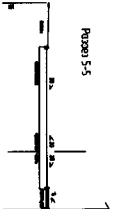
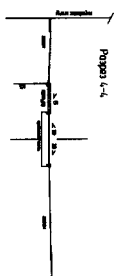
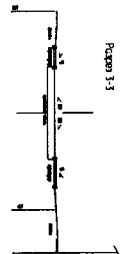
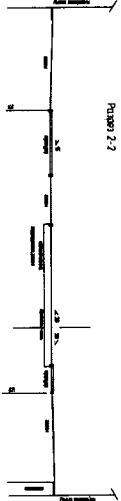
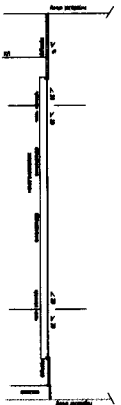
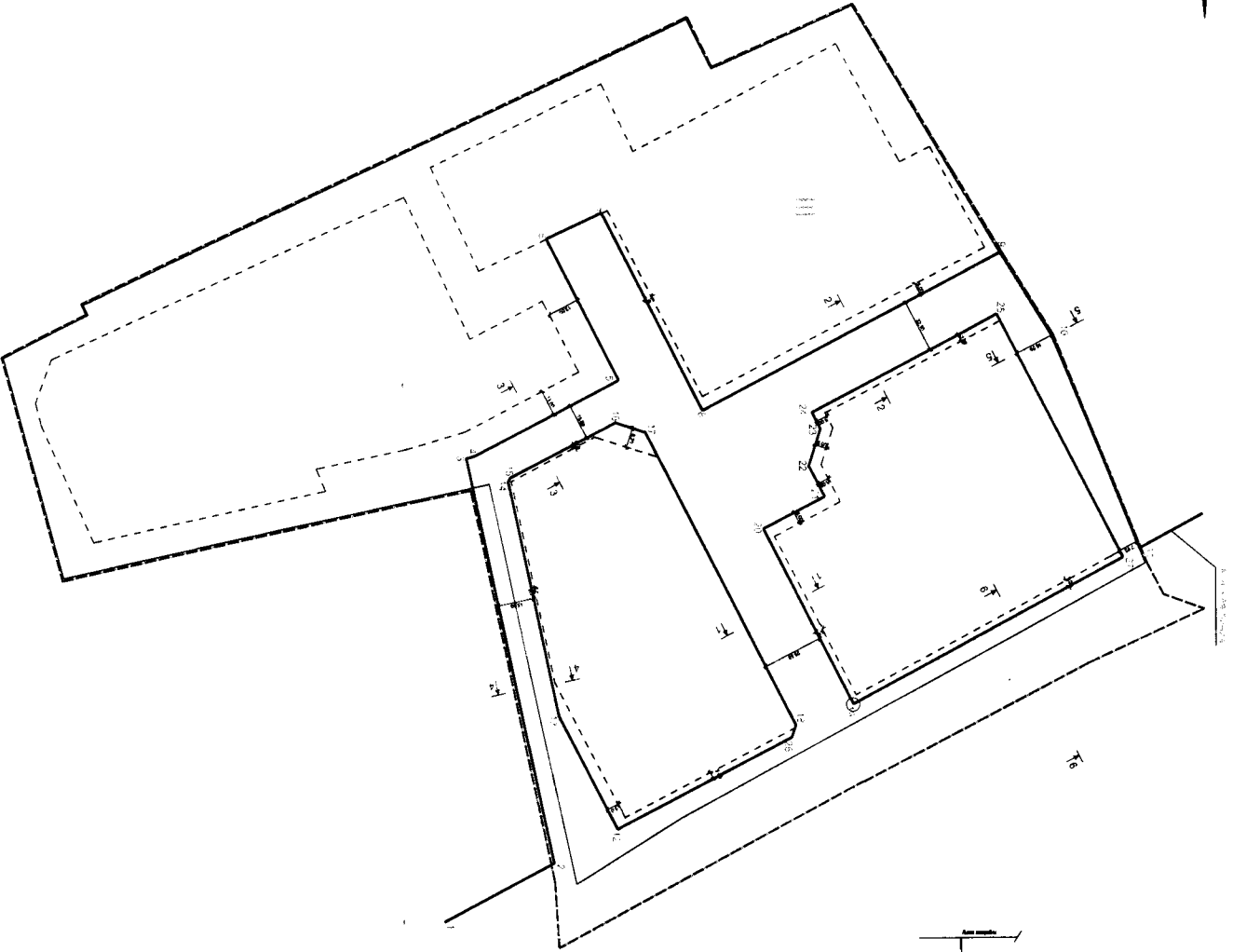

БОЛЖИЧНЕ	НАМЕНОВАНИЕ
Колоната стена Према	
Прочна преграда	
Лини ПРАВИЛ ПРАВИЛ ПРАВИЛ ПРАВИЛ ПРАВИЛ	
Полупрозрачна стенова плоча	
Лини разградбена стенова плоча	
Полупрозрачна стенова плоча	

№	ИДЕНТИФИКАЦИОНЕН БРОЈ	ПОВРШИНА	ОБЕМ
1	63175883	727.42/16	224.29358
2	15116915	221.56512	66.47053
3	15116915	721.09533	221.57122
4	15735481	129.36230	129.36230
5	4570725	129.36230	129.36230
6	4570725	129.36230	129.36230
7	4570725	129.36230	129.36230
8	15116915	721.09533	221.57122
9	15116915	721.09533	221.57122
10	4570725	129.36230	129.36230
11	4570725	129.36230	129.36230
12	4570725	129.36230	129.36230
13	4570725	129.36230	129.36230
14	4570725	129.36230	129.36230
15	4570725	129.36230	129.36230
16	4570725	129.36230	129.36230
17	4570725	129.36230	129.36230
18	4570725	129.36230	129.36230
19	4570725	129.36230	129.36230
20	4570725	129.36230	129.36230
21	4570725	129.36230	129.36230
22	4570725	129.36230	129.36230
23	4570725	129.36230	129.36230
24	4570725	129.36230	129.36230
25	4570725	129.36230	129.36230
26	4570725	129.36230	129.36230
27	4570725	129.36230	129.36230

№	ИДЕНТИФИКАЦИОНЕН БРОЈ	ПОВРШИНА	ОБЕМ
1	63175883	727.42/16	224.29358
2	15116915	221.56512	66.47053
3	15116915	721.09533	221.57122
4	15735481	129.36230	129.36230
5	4570725	129.36230	129.36230
6	4570725	129.36230	129.36230
7	4570725	129.36230	129.36230
8	15116915	721.09533	221.57122
9	15116915	721.09533	221.57122
10	4570725	129.36230	129.36230
11	4570725	129.36230	129.36230
12	4570725	129.36230	129.36230
13	4570725	129.36230	129.36230
14	4570725	129.36230	129.36230
15	4570725	129.36230	129.36230
16	4570725	129.36230	129.36230
17	4570725	129.36230	129.36230
18	4570725	129.36230	129.36230
19	4570725	129.36230	129.36230
20	4570725	129.36230	129.36230
21	4570725	129.36230	129.36230
22	4570725	129.36230	129.36230
23	4570725	129.36230	129.36230
24	4570725	129.36230	129.36230
25	4570725	129.36230	129.36230
26	4570725	129.36230	129.36230
27	4570725	129.36230	129.36230

УТВЕРЖДЕНО

постановлением Администрации  
города Смоленска

(приложение № 2)

от 30.01.2018 № 184-а/ч

Положение о характеристиках планируемого развития территории, в том числе о плотности и параметрах застройки территории (в пределах, установленных градостроительным регламентом), о характеристиках объектов капитального строительства жилого, производственного, общественно-делового и иного назначения и необходимых для функционирования таких объектов и обеспечения жизнедеятельности граждан объектов коммунальной, транспортной, социальной инфраструктур, в том числе объектов, включенных в программы комплексного развития систем коммунальной инфраструктуры, программы комплексного развития транспортной инфраструктуры, программы комплексного развития социальной инфраструктуры и необходимых для развития территории в границах элемента планировочной структуры. Для зон планируемого размещения объектов федерального значения, объектов регионального значения, объектов местного значения в такое положение включаются сведения о плотности и параметрах застройки территории, необходимые для размещения указанных объектов, а также в целях согласования проекта планировки в границах земельного участка с кадастровым номером 67:27:0000000:3212 в городе Смоленске в районе проспекта Строителей – улицы Генерала Трошева, информация о планируемых мероприятиях по обеспечению сохранения применительно к территориальным зонам, в которых планируется размещение указанных объектов, фактических показателей обеспеченности территории объектами коммунальной, транспортной, социальной инфраструктур и фактических показателей территориальной доступности таких объектов для населения

Положения об очередности планируемого развития территории, содержащие этапы проектирования, строительства, реконструкции объектов капитального строительства жилого, производственного, общественно-делового и иного назначения и этапы строительства, реконструкции необходимых для функционирования таких объектов и обеспечения жизнедеятельности граждан объектов коммунальной, транспортной, социальной инфраструктур, в том числе объектов, включенных в программы комплексного развития систем коммунальной инфраструктуры, программы комплексного развития транспортной инфраструктуры, программы комплексного развития социальной инфраструктуры

ООО " Рекон-Развитие"

**ПРОЕКТ ПЛАНИРОВКИ  
И ПРОЕКТ МЕЖЕВАНИЯ В ГРАНИЦАХ ЗЕМЕЛЬНОГО  
УЧАСТКА С КАДАСТРОВЫМ НОМЕРОМ 67:27:0000000:3212  
В ГОРОДЕ СМОЛЕНСКЕ В РАЙОНЕ  
ПРОСПЕКТА СТРОИТЕЛЕЙ - УЛИЦЫ ГЕНЕРАЛА ТРОШЕВА**

Утверждаемая часть  
ПОЯСНИТЕЛЬНАЯ ЗАПИСКА

**Том 1**

**011.0.00-00-ПШТ и ПМ**

2017

ООО " Рекон-Развитие"

**ПРОЕКТ ПЛАНИРОВКИ  
И ПРОЕКТ МЕЖЕВАНИЯ В ГРАНИЦАХ ЗЕМЕЛЬНОГО  
УЧАСТКА С КАДАСТРОВЫМ НОМЕРОМ 67:27:0000000:3212  
В ГОРОДЕ СМОЛЕНСКЕ В РАЙОНЕ  
ПРОСПЕКТА СТРОИТЕЛЕЙ - УЛИЦЫ ГЕНЕРАЛА ТРОШЕВА**

Утверждаемая часть

**ПОЯСНИТЕЛЬНАЯ ЗАПИСКА**

Раздел: Положения о размещении объектов капитального строительства  
Положение о характеристиках планируемого развития территории

Том 1

**011.0.00-00-ППТ и ПМ**

Ген. директор

Шембаков В.А.

Главный инженер проекта

Шембаков В.А.

2017



# 1 СОСТАВ ПРОЕКТНОЙ ДОКУМЕНТАЦИИ

№	Обозначение	Наименование	Примечание
<b>Проект планировки территории</b>			
<i>Утверждаемая часть:</i>			
		<b>Текстовые материалы</b>	
1	011.0.00-00-ППТ и ПМ	Проект планировки и проект межевания в границах участка с кадастровым номером 67:27:0000000:3212 в городе Смоленске в районе проспекта Строителей - улицы Генерала Трошева. Положения о размещении объектов капитального строительства. Положение о характеристиках планируемого развития территории.	Том 1
		<b>Графические материалы</b>	
2	011.0.00-00-ППТ	Чертеж планировки территории М 1:1000	Лист 1
3	011.0.00-00-ППТ	Чертеж красных линий и линий регулирования застройки М 1:1000	Лист 1а
<i>Обоснование:</i>			
4	011.0.00-00-ППТ и ПМ	Проект планировки и проект межевания в границах участка с кадастровым номером 67:27:0000000:3212 в городе Смоленске в районе проспекта Строителей - улицы Генерала Трошева	Том 2
5	011.0.00-00-ППТ	Схема расположения элемента планировочной структуры	Лист 2
6	011.0.00-00-ППТ	Схема использования территории в период подготовки проекта планировки территории М 1:1000	Лист 3
7	011.0.00-00-ППТ	Схема организации улично-дорожной сети и схема движения транспорта М 1:1000	Лист 4
8	011.0.00-00-ППТ	Схема границ зон с особыми условиями использования территории М 1:1000	Лист 6
9	011.0.00-00-ППТ	Схема границ зон размещения объектов капитального строительства. М 1:1000	Лист 7

Взам. Инв	

Подпись и дата	

Инв №					
	Разраб.	Петруха			12.1

<i>011.0.00-00-СП</i>					
Изм.	Кол.	Лис	№до	Подп.	Да-
ГИП		Шембаков			12.1
<i>Состав проектной документации</i>					
			Ста- ППТ и	Лист 1	Листов 2
ООО "Рекон-Развитие"					

10	011.0.00-00-ППТ	Схема объектов инженерной инфраструктуры. М 1:1000	Лист 8
11	011.0.00-00-ППТ	Схема вертикальной планировки и инженерной подготовки территории М 1:500	Лист 9
<b>Проект межевания территории</b>			
		<b>Текстовые материалы</b>	
12	011.0.00-00-ПМ	Каталог координат поворотных точек	Том 3
		<b>Графические материалы</b>	
13	011.0.00-00-ПМ	Чертеж межевания красных линий и линий регу- лирования застройки М 1:1000	Лист 1
14	011.0.00-00-ПМ	Чертеж межевания границ формируемых зе- мельных участков М 1:1000	Лист 2
15	011.0.00-00-ПМ	Чертеж межевания границ зон с особыми усло- виями использования территории М 1:1000	Лист 3
16	011.0.00-00-ПМ	Схема границ зон с особыми условиями террито- рии. Существующие сети. М 1:1000	Лист 3а

Изм. № подл.	Подпись и дата	Взам. Инв. №

Изм	Кол.уч	Лист	№ док	Подп.	Дата	011.0.00-00-СП	2

## 2 СОДЕРЖАНИЕ

1	СОСТАВ ПРОЕКТНОЙ ДОКУМЕНТАЦИИ	1
2	СОДЕРЖАНИЕ	3
3	ВВЕДЕНИЕ	2
4	ПЕРЕЧЕНЬ ПЛАНИРУЕМЫХ К РАЗМЕЩЕНИЮ ОБЪЕКТОВ КАПИТАЛЬНОГО СТРОИТЕЛЬСТВА И ИХ ХАРАКТЕРИСТИКИ	3
5	ПОЛОЖЕНИЕ О ХАРАКТЕРИСТИКАХ ПЛАНИРУЕМОГО РАЗВИТИЯ ТЕРРИТОРИИ	7
5.1	Технико-экономические показатели развития жилых территорий	7
5.2	Технико-экономические показатели развития социальной инфраструктуры	8
5.3	Технико-экономические показатели развития транспортной инфраструктуры	9
5.4	Технико-экономические показатели развития инженерной инфраструктуры	10
5.5	Основные технико-экономические показатели	13
6	ПОЛОЖЕНИЕ ОБ ОЧЕРЕДНОСТИ ПЛАНИРУЕМОГО РАЗВИТИЯ ТЕРРИТОРИИ	15
6.1	Этапы проектирования, строительства, реконструкции объектов капитального строительства жилого, производственного, общественно-делового и иного назначения	15
6.2	Этапы строительства, реконструкции необходимых для функционирования таких объектов и обеспечения жизнедеятельности граждан объектов коммунальной, транспортной, социальной инфраструктур	16

Инва № подл.	Подпись и дата	Взам. Инв №					011.0.00-00-СП	3
			Изм	Кол.уч	Лист	№док		

### 3 ВВЕДЕНИЕ

Проект планировки и проект межевания в границах участка с кадастровым номером 67:27:0000000:3212 в городе Смоленске в районе проспекта Строителей - улицы Генерала Трошева, разработан на основании:

- Постановления администрации г. Смоленска от 08.12.2017 г. № 3864-адм "О разрешении акционерному обществу "Ваш дом" подготовки проекта планировки и межевания в границах земельного участка с кадастровым номером 67:27:0000000:3212 в городе Смоленске в районе проспекта Строителей - улицы Генерала Трошева"

- Технического задания на подготовку проекта планировки территории.

Подготовка документации по планировке территории осуществляется в целях обеспечения устойчивого развития территории, выделения элементов планировочной структуры, установления границ земельных участков, на которых расположены объекты капитального строительства и нахождения оптимального решения по застройке территории, обеспеченной всей необходимой инженерной, транспортной и социальной инфраструктурами.

При проектировании были использованы положения ранее разработанной и утвержденной и планируемой к утверждению документации территориального планирования, градостроительного зонирования, документации по планировке территорий:

- Генеральный план города Смоленска;
- Правила землепользования и застройки города Смоленска;
- Нормативы градостроительного проектирования Смоленской области, утвержденные Постановлением № 141 администрации Смоленской области от 28.02.2014 года.

Взам. Инв	
Инв №	

						011.00-01-ПЗ			
Изм.	Кол.	Лис	№до	Подп.	Да-	Текстовая часть	Ста-	Лист	Листов
ГИП		Шембаков			12.1		ППТ и	1	
							ООО "Рекон-Развитие"		
Разраб.		Петруха			12.1				

#### 4 ПЕРЕЧЕНЬ ПЛАНИРУЕМЫХ К РАЗМЕЩЕНИЮ ОБЪЕКТОВ КАПИТАЛЬНОГО СТРОИТЕЛЬСТВА И ИХ ХАРАКТЕРИСТИКИ

Общий фонд нового комплексного строительства жилой застройки в границах проектирования составит 148,2 тыс. кв. м общей площади квартир. Жилищное многоквартирное строительство будет осуществляться 8-16 – этажными домами, преимущественно секционного типа.

Количество жителей в новой застройке составит 4940 человек.

Из объектов культурно-бытового назначения планируется строительство:

**Объектов образования:**

- 1 отдельно стоящее детское образовательное учреждение (ДОУ) на 200 мест.

**Объектов здравоохранения:**

- аптечный пункт.

**Объектов физкультурно-оздоровительного назначения:**

- фитнес-центр.

**Объектов для хранения индивидуального автомобильного транспорта:**

- 1 наземно-подземная 2х-этажная парковка на 700 м/мест;

- отдельно стоящая 5 эт. парковка на 300 м/мест

**Объектов предпринимательской деятельности, делового и финансового назначения:**

- Объекты торгово-бытового и административно-делового назначений общей площадью 4 тыс. кв. м.

**Объектов инженерного обеспечения:**

- Газовые котельные;

- ШП;

011.0.00-00-ПЗ

Инва № подл.	Подпись и дата	Взам. Инв №
--------------	----------------	-------------

Изм	Кол.уч	Лист	№ док	Подп.	Дата
-----	--------	------	-------	-------	------

- ТП (Трансформаторная подстанция).

**Прочих объектов:**

- пункт охраны правопорядка;

- отделение связи.

Перечень планируемых к размещению объектов капитального строительства представлен в таблице № 1.1.

Таблица № 1.1

№ объекта на плане	№ блоксекции на плане	№ участка, на котором расположен объект	Использование зданий, сооружений	Этажность	Общая полезная площадь нежилых помещений, кв.м.	Общая полезная площадь квартир	Расчетное количество жителей
<b>1 ОЧЕРЕДЬ</b>							
1	1/1		Жилое здание	10		3543,73	357
	1/2		Жилое здание	12		3455,05	
	1/3		Жилое здание	10		2074,91	
	1/4		Жилое здание	8		1650,37	
2	1/5		Жилое здание	16		3329,08	206
	1/6		Жилое здание	14		2859,89	
3	1/7		Жилое здание	12		2696,01	452
	1/8		Жилое здание	14		5023,33	
	1/9		Жилое здание	10		2010,86	
	1/10		Жилое здание	10		2010,86	
	1/11		Жилое здание	8		1811,36	
<b>ИТОГО ПО 1 ОЧЕРЕДИ</b>						<b>30465,45</b>	<b>1015</b>
<b>2 ОЧЕРЕДЬ</b>							
4	2/1		Жилое здание	14		4553.5	158
5	2/2		Жилое здание	14		2751.7	692
	2/3		Жилое здание	16		5369.6	
	2/4		Жилое здание	16		3144.8	
	2/5		Жилое здание	16		5369.6	
	2/6		Жилое здание	12		2358.6	

Инва № подл.      Подпись и дата      Взам. Инв №

Изм	Кол.уч	Лист	№ док	Подп.	Дата
-----	--------	------	-------	-------	------

011.0.00-00-ПЗ

	2/7		Жилое здание	10		1965.5	
6	2/8		Жилое здание	16		5369.6	463
	2/9		Жилое здание	16		3144.8	
	2/10		Жилое здание	16		5369.6	
<b>ИТОГО ПО 2 ОЧЕРЕДИ</b>						<b>39397.3</b>	<b>1313</b>

**3 ОЧЕРЕДЬ**

7	3/1		Жилое здание	16		7205,44	480
8	3/2		Жилое здание	16		7205,44	
9	3/3		Жилое здание	16		5369.6	463
	3/4		Жилое здание	16		3144.8	
	3/5		Жилое здание	16		5369,6	
10	3/6		Парковка на 300 м/мест	5			
11	3/7		Жилое здание	14		6640,76	537
	3/8		Жилое здание	16		5124,32	
	3/9		Жилое здание	12		2358,6	
	3/10		Жилое здание	10		1965,5	
<b>ИТОГО ПО 3 ОЧЕРЕДИ</b>						<b>44384,06</b>	<b>1480</b>

**4 ОЧЕРЕДЬ**

12	4/1		Жилое здание, 1 нежилой этаж (общественно-бытового и торгового назначения)	14		4698,4	405
	4/2		Жилое здание, 1 нежилой этаж (общественно-бытового и торгового назначения)	14		2751,7	
	4/3		Жилое здание, 1 нежилой этаж (общественно-бытового и торгового назначения)	14		4698,4	
13	4/4		Жилое здание	14		4553,5	152
14	4/5		Жилое здание, 1 нежилой этаж (общественно-бытового и торгового назначения)	8		1572,4	575
	4/6		Жилое здание, 1 нежилой этаж (общественно-бытового и торгового назначения)	10		1965,5	
	4/7		Жилое здание, 1 нежилой этаж (общественно-бытового и торгового назначения)	12		5692,08	
	4/8		Жилое здание, 1 нежилой этаж (общественно-бытового и торгового назначения)	14		4483,78	

011.0.00-00-ПЗ

Изм. № подл.      Подпись и дата      Взам. Инв. №

Изм	Кол.уч	Лист	№ док	Подп.	Дата
-----	--------	------	-------	-------	------

	4/9		Жилое здание, 1 нежилой этаж (общественно-бытового и торгового назначения)	10		1965,5	
	4/10		Жилое здание, 1 нежилой этаж (общественно-бытового и торгового назначения)	8		1572,4	
<b>ИТОГО ПО 4 ОЧЕРЕДИ</b>						<b>33953,66</b>	<b>1132</b>
<b>ИТОГО ПО МИКРОРАЙОНУ</b>						<b>148200,47</b>	<b>4940</b>
15			2-эт наземно-подземная парковка на 700 м/мест	2			
16			Детский сад на 200 мест	3			
17			Трансформаторная подстанция 1 (2КТПП-2х630 кВА)	1			
18			Трансформаторная подстанция 2 (2КТПП-2х1000 кВА)	1			
19			Трансформаторная подстанция 3 (2КТПП-2х1000 кВА)	1			
20			Трансформаторная подстанция 4 (2КТПП-2х630 кВА)	1			

Инва № подл.	Подпись и дата	Взам. Инв №

Изм	Кол.уч	Лист	№ док	Подп.	Дата

011.0.00-00-ПЗ



## 5 ПОЛОЖЕНИЕ О ХАРАКТЕРИСТИКАХ ПЛАНИРУЕМОГО РАЗВИТИЯ ТЕРРИТОРИИ

### 5.1 Техничко-экономические показатели развития жилых территорий

Территория в рассматриваемых границах занимает 9,8 га, в том числе в границах проекта планировки территории составляет 9 га, из них жилой застройки занимает 5,65 га (58%), застройки учебно-воспитательного назначения 0,72 га (7%), рекреационная территория 0,2 га (2%), территории инженерной и транспортной инфраструктуры 3,23 га (33%).

Земли общего пользования составляют 3,43 га из них: озелененная территория общего пользования 0,2 га, зона инженерной и транспортной инфраструктуры 3,23 га.

Функциональный баланс использования проектируемой территории представлен в табл.

**Баланс функционального использования территории**

№№	Вид использования земель	Проектное предложение	
		га	%
	Территория в границах рассмотрения	9,8	
	в том числе, в границах отвода	9	
1	<b>Территория в границах проекта планировки</b>	<b>9,8</b>	<b>100</b>
	в том числе:		
2	<b>Жилая зона:</b>	<b>5,65</b>	<b>58</b>
	участки многоквартирных жилых домов	5,65	
	объекты физической культуры и спорта (Расположены в 4 очереди строительства)	0,19	
	наземно-подземная 2х-этажная парковка (Расположена в 4 очереди строительства)	0,9	
3	<b>Зона участков учебно-воспитательного назначения</b>	<b>0,72</b>	<b>7</b>
	детские образовательные учреждения	0,72	
4	<b>Рекреационная зона:</b>	<b>0,2</b>	<b>2</b>

011.0.00-00-ПЗ

Взам. Инв. №

Подпись и дата

Инв. № подл.

	пешеходный бульвар, зеленые насаждения общего пользования	0,2	
5	<b>Зона инженерной и транспортной инфраструктуры:</b>	<b>3,23</b>	<b>33</b>
	объекты инженерной инфраструктуры	0,04	
	Отдельно стоящая 5 эт. парковка на 300 м/м	0,2	
	открытые автостоянки (вне жилой зоны)	1,58	
	улично-дорожная сеть	1,41	

## 5.2 Техничко-экономические показатели развития социальной инфраструктуры

Расчетное население - 4940 чел.

№№	Предприятия и учреждения обслуживания	Норматив на 1000 жителей	Требуется по норме	Вместимость по проекту	Примечания
1	Детские образовательные учреждения	45 мест	222	200	
2	Общеобразовательные школы	90 мест	445	445	В строящейся на соседнем участке школе
3	Магазины продовольственных товаров	100 кв.м.	494	494	
4	Магазины непродовольственных товаров	180 кв.м	889	889	
5	Объекты бытового обслуживания	2 раб.места	10	10	
6	Учреждения культуры	50кв.м.	247	247	
7	Аптечный пункт	1 на жилую группу	1	1	
8	Отделение связи	1 на жилую группу	1	1	
9	Крытые спортивные учреждения	20 кв.м.	99	99	
10	Пункт охраны правопорядка	10 кв.м.	49,4	49,4	

Взам. Инв №  
Подпись и дата  
Инв № подл.

Изм	Кол.уч	Лист	№док	Подп.	Дата
-----	--------	------	------	-------	------

011.0.00-00-ПЗ

### 5.3 Технико-экономические показатели развития транспортной инфраструктуры

Внешние транспортные связи проектируемой территории будут осуществляться с улицы Генерала Трошева. Проектом предлагается организация трех въездов-выездов с территории микрорайона на ул. Генерала Трошева.

Параметры поперечных профилей местной улично-дорожной сети будут следующими:

- проектируемая улица в жилой застройке огибает территорию проектируемой школы: ширина проезжей части – 7,0 м, тротуары – 2,1 м;
- проезды внутреннего пользования: ширина проезжей части – 6,0 и 4,2 м, тротуары - 1.5 и 2.1 м.

В направлении север-юг проходит пешеходный бульвар.

Протяженность улично-дорожной сети составляет 36 км, площадь проездов - 1,41 га.

Согласно выполненному расчёту, в соответствии с требованиями ПЗЗ г. Смоленска, для постоянного и временного хранения автомобилей необходимо предусмотреть строительство:

- для постоянного хранения автомобилей - 1852 м/мест, исходя из расчёта, 100%-й обеспеченности автотранспортом, с учетом уровня автомобилизации 1 автомобиль на 80 кв.м. общей площади квартир. Проектом предусмотрено строительство наземно-подземной 2х-этажной парковки на 700 м/мест, 5-эт отдельно стоящей парковки на 300 м/мест и открытых стоянок на 912 м/мест. Общее проектное количество стоянок - 1912 м/мест.

Изм. № подл. Подпись и дата. Взам. Инв. №

Изм	Кол.уч	Лист	№док	Подп.	Дата

011.0.00-00-ПЗ

## 5.4 Техничко-экономические показатели развития инженерной инфраструктуры

**Таблица нагрузок по инженерному обеспечению**

№	Наименование	Ед.изм	Проектные решения на расчетный срок
1	Водоснабжение	м <sup>3</sup> /сут	1235,04
2	Канализация	м <sup>3</sup> /сут	1235,04
3	Теплоснабжение	Гкал/час	12,3
4	Газоснабжение	млн м <sup>3</sup> /год	4,84
5	Электроснабжение	МВт	4,85
6	Ливневая канализация (Годовой объем поверхностных вод)	м <sup>3</sup> /год	37053,87

### Водоснабжение

Водоснабжение осуществить от водопроводной линии Д=300мм, проходящей по ул. Рыленкова (точка 1); водопроводной линии Д=300мм, проходящей по ул. Соколовского (точка 2).

### Водоотведение

Водоотведение осуществить от канализационной линии, построенной ЗАО "Ваш дом" для водоотведения от жилой застройки II очереди строительства 9-го микрорайона "Соловьиная роща" (по согласованию с владельцем) при условии выполнения расчета пропускной способности трубопровода с учетом дополнительного объема.

### Ливневая канализация

Врезка в близлежащую существующую сеть, расположенную в данном районе, в случае недостаточной пропускной способности предусмотреть ее ре-

011.0.00-00-ПЗ

Взам. Инв. №
Подпись и дата
Инв. № подл.

Изм	Кол.уч	Лист	№ док	Подп.	Дата
-----	--------	------	-------	-------	------

конструкцию, а также при попадании существующей сети под пятно застройки выполнить проект с учетом выноса из-под пятна застройки.

### Газоснабжение

1. **Давление газа в точке подключения:** максимальное 0,29 МПа, минимальное 0,25 МПа

2. **Диаметр, координаты газопровода в точке подключения:** подземный газопровод среднего давления на границе участка заказчика (который будет за проектирован и построен после заключения с заказчиком договора о подключении в сроки, установленные Постановлением Правительства Российской Федерации от 30.12.2013 № 1314 "Об утверждении Правил подключения (технического присоединения) объектов капитального строительства к сетям газораспределения..."),  $D=160$  мм. (существующий подземный закольцовочный газопровод среднего давления ул. Попова - ул. Рыленкова - 1 км от участка)

3. **Материал трубы и тип изоляции в точке подключения:** полиэтилен

4. **Владелец газопровода:** АО "Газпром газораспределение Смоленск"

### Электроснабжение

**Точка присоединения:** контактные соединения ЛЭП 0.4 кВ питающих вводные устройства заявителя и коммутационных аппаратов в РУ 0,4 кВ проектируемых ТП 6/0,4 кВ. Максимальная мощность энергопринимающих устройств в точках присоединения - 4565,0 кВт.

**Источник питания:**

- базовая подстанция 110/6 кВ ПС Смоленск-2
- линия электропередачи 6-10кВ: проектируемая КЛ 6кВ ПС Смоленск-2
- базовая трансформаторная подстанция 6-10кВ: проектируемые ТП 6/0.4 кВ I с.ш.

**Резервный источник питания:**

011.0.00-00-ПЗ

Инва. № подл.	Подпись и дата	Взам. Инв. №
---------------	----------------	--------------

Изм	Кол.уч	Лист	№ док	Подп.	Дата
-----	--------	------	-------	-------	------

- базовая подстанция 110/6 кВ ПС Смоленск-2
- линия электропередачи 6-10кВ: проектируемая КЛ 6кВ ПС Смоленск-2
- базовая трансформаторная подстанция 6-10кВ: проектируемые ТП 6/0.4 кВ II с.ш.

### Сети связи

Предусмотреть техническую возможность и определить трассу прокладки временного волоконно-оптического кабеля связи со стороны здания по адресу: г. Смоленск, ул. Генерала Паскевича, д.23.

### Организация рельефа

Естественный рельеф проектируемого участка выраженного характера имеет понижение с запада и с востока к середине участка с дальнейшим понижением к южной и северной части участка.

Перепад высот составляет от 241,65 на западе до 228,50 - северная часть участка.

Организация рельефа решена в основном в насыпи и увязана с существующей застройкой и окружающим рельефом.

Проектом обеспечен поверхностный водоотвод на нижележащую часть существующей территории. Водоотвод осуществляется по лоткам проездов, продольные уклоны которых составляют от 0,004 до 0,055.

Для отвода поверхностных вод с пониженных мест предусматривается устройство водоотводных лотков: в зеленой зоне между 3 и 4 очередями строительства и вдоль территории детского сада.

Запроектирован выпуск поверхностных вод с проезда в южной части 1 очереди строительства на свободную территорию.

В мероприятиях по восстановлению (рекультивации) земельного участка перед началом строительства необходимо произвести снятие существующего плодородного слоя почвы для дальнейшего использования его в насыпь верхнего слоя газонов.

Инв. № подл.	
Подпись и дата	
Взам. Инв. №	

Изм	Кол.уч	Лист	№ док	Подп.	Дата

## 5.5 Основные технико-экономические показатели

№№	Показатели	Единицы измерения	Проектные предложения
<b>1.</b>	<b>ТЕРРИТОРИЯ</b>		
	Территория в границах участка	га	9
	Территория в границах рассмотрения	га	9,8
1.1	Жилая зона	га	5,65
1.2	Зона участков учебно-воспитательного назначения	га	0,72
1.3	Рекреационная зона	га	0,2
1.5	Зона объектов инженерной инфраструктуры	га	0,04
1.6	Зона транспортной инфраструктуры	га	3,19
1.7	Дороги, проезды	га	1,41
1.8	Открытые автостоянки (вне жилой зоны)	га	1,58
1.9	Отдельно стоящая парковка на 300 м/м	га	0,2
<b>2</b>	<b>НАСЕЛЕНИЕ</b>		
2.1	Расчетное количество населения	чел.	4940
2.2	Плотность населения	чел./га	504
<b>3.</b>	<b>ЖИЛИЩНЫЙ ФОНД</b>		
3.1	Этажность	этаж	8-16
3.2	Общая площадь квартир	тыс.кв.м	148
3.3	Количество квартир	единиц	3004
3.4	Плотность жилой застройки	тыс.кв.м/га	20,3
3.5	Коэффициент застройки		0,2
<b>4.</b>	<b>ОСНОВНЫЕ ОБЪЕКТЫ КУЛЬТУРНО-БЫТОВОГО ОБСЛУЖИВАНИЯ</b>		
4.1	Дошкольное образовательное учреждение:		
	Здание	мест	200
	участок	га	0,72
4.2	Магазины продовольственных товаров	кв.м.	494
4.3	Магазины непродовольственных	кв.м.	889

Взам. Инв. №  
 Подпись и дата  
 Инв. № подл.

Изм	Кол.уч	Лист	№ док	Подп.	Дата
-----	--------	------	-------	-------	------

011.0.00-00-ПЗ

	товаров		
4.4	Объекты бытового обслуживания	Раб.мест	10
4.5	Учреждения культуры	кв.м.	247
4.6	Аптечный пункт	единиц	1
4.7	Отделение связи	единиц	1
4.8	Крытые спортивные учреждения фитнесцентр	кв.м.	99 (требуется) 400 (пректн.)
4.9	Пункт охраны правопорядка	кв.м.	49,4
<b>5</b>	<b>ИНЖЕНЕРНОЕ ОБОРУДОВАНИЕ</b>		
	<b>Водоснабжение</b>		
	Суммарное потребление	м <sup>3</sup> /сут	1235,04
	<b>Канализация</b>		
	Общее поступление сточных вод	м <sup>3</sup> /сут	1235,04
	<b>Ливневая канализация</b>		
	Годовой объем поверхностных вод	м <sup>3</sup> /год	37053,87
	<b>Теплоснабжение</b>		
	Тепловая нагрузка на микрорайон	Гкал/час	12,3
	<b>Газоснабжение</b>		
	Потребление газа	млн м <sup>3</sup> /год	4,84
	<b>Электроснабжение</b>		
	Электронагрузка	МВт	4,85
<b>6.</b>	<b>ТРАНСПОРТНОЕ ОБСЛУЖИВАНИЕ</b>		
	<b>Улично-дорожная сеть</b>		
	Протяженность улично-дорожной сети	км	36
	Площадь проездов	га	1,93
	Открытые автостоянки	м/мест	912
	Наземно-подземная парковка	м/мест	700
	5-этажная парковка	м/мест	300

Инва № подл. ... Подпись и дата

Изм	Кол.уч	Лист	№ док	Подп.	Дата
-----	--------	------	-------	-------	------

011.0.00-00-ПЗ



## 6 ПОЛОЖЕНИЕ ОБ ОЧЕРЕДНОСТИ ПЛАНИРУЕМОГО РАЗВИТИЯ ТЕРРИТОРИИ

### 6.1 Этапы проектирования, строительства, реконструкции объектов капитального строительства жилого, производственного, общественно-делового и иного назначения

Общий срок реализации проекта включает с себя проектирование и строительство объектов капитального строительства - жилой застройки, инженерной и социальной инфраструктуры. Продолжительность общего срока реализации - 2018-2028 г.г.

Этапы проектирования объектов планируются в соответствии с очередностью застройки микрорайона, которые определены положением об очередности планируемого развития.

Проектом предлагается поквартальное строительство жилой застройки.

1 очередь строительства - 1 квартал, включающий в себя 3 жилых дома (№ 1,2,3 на картах) переменной (8-16) этажности.

2 очередь строительства - 2 квартал, включающий в себя 3 жилых дома (№ 4,5,6 на картах) переменной (14-16) этажности.

3 очередь строительства - 3 квартал, включающий в себя 4 жилых дома (№ 7,8,9,10 на картах) переменной (10-16) этажности.

4 очередь строительства - парковка на 300 м/мест, расположенная в 3 квартале (№ 10 на картах).

5 очередь строительства - 4 квартал, включающий в себя 3 жилых дома (№ 12,13,14 на картах) переменной (8-14) этажности, двухэтажную наземно-подземную парковку, встроенные объекты - фитнесцентр, объекты торгового, культурного, общественно-бытового назначения.

6 очередь строительства - детский сад на 200 мест (№ 16 на картах), расположенный во втором квартале.

Изм. № подл.	Подпись и дата	Взам. Инв. №
--------------	----------------	--------------

Изм.	Кол.уч.	Лист	№ док.	Подп.	Дата
------	---------	------	--------	-------	------

011.0.00-00-ПЗ

## 6.2 Этапы строительства, реконструкции необходимых для функционирования таких объектов и обеспечения жизнедеятельности граждан объектов коммунальной, транспортной, социальной инфраструктур

Первоначальная задача - проектирование и строительство подводящих сетей электроснабжения, газоснабжения, водоснабжения, канализации, ливневой канализации.

Вынос существующих сетей канализации, ливневой канализации и газоснабжения.

Строительство трансформаторной подстанции и ШП в каждой группе жилых домов. Строительство внутриквартальных сетей. Обустройство остановок общественного транспорта на ул. Трошева.

Инв. № подл.	Подпись и дата	Взам. Инв. №					011.0.00-00-ПЗ	16
			Изм	Кол.уч	Лист	№док		

УТВЕРЖДЕНА  
постановлением Администрации  
города Смоленска  
(приложение № 3)  
от 30.01.2018 № 184-а/ч

ТЕКСТОВАЯ ЧАСТЬ

ООО " Рекон-Развитие"

**ПРОЕКТ ПЛАНИРОВКИ  
И ПРОЕКТ МЕЖЕВАНИЯ В ГРАНИЦАХ ЗЕМЕЛЬНОГО  
УЧАСТКА С КАДАСТРОВЫМ НОМЕРОМ 67:27:0000000:3212  
В ГОРОДЕ СМОЛЕНСКЕ В РАЙОНЕ  
ПРОСПЕКТА СТРОИТЕЛЕЙ - УЛИЦЫ ГЕНЕРАЛА ТРОШЕВА**

**МЕЖЕВАНИЕ ТЕРРИТОРИИ**

**Часть 1. Текстовая часть по межеванию территории**

**Том 3**

**011.0.00-00-ППТ и ПМ**

**2017**

ООО " Рекон-Развитие"

**ПРОЕКТ ПЛАНИРОВКИ  
И ПРОЕКТ МЕЖЕВАНИЯ В ГРАНИЦАХ ЗЕМЕЛЬНОГО  
УЧАСТКА С КАДАСТРОВЫМ НОМЕРОМ 67:27:00000003212  
В ГОРОДЕ СМОЛЕНСКЕ В РАЙОНЕ  
ПРОСПЕКТА СТРОИТЕЛЕЙ - УЛИЦЫ ГЕНЕРАЛА ТРОШЕВА**

**МЕЖЕВАНИЕ ТЕРРИТОРИИ**

Часть 1. Текстовая часть по межеванию территории

**Том 3**

**011.0.00-00-ППТ и ПМ**

Ген. директор

Шембаков В.А.

Главный инженер проекта

Шембаков В.А.

2017

# 1 СОСТАВ ПРОЕКТНОЙ ДОКУМЕНТАЦИИ

№	Обозначение	Наименование	Примечание
<b>Проект планировки территории</b>			
<i>Утверждаемая часть:</i>			
		<b>Текстовые материалы</b>	
1	011.0.00-00-ППТ и ПМ	Проект планировки и проект межевания в границах участка с кадастровым номером 67:27:0000000:3212 в городе Смоленске в районе проспекта Строителей - улицы Генерала Трошева. Положения о размещении объектов капитального строительства. Положение о характеристиках планируемого развития территории.	Том 1
		<b>Графические материалы</b>	
2	011.0.00-00-ППТ	Чертеж планировки территории М 1:1000	Лист 1
3	011.0.00-00-ППТ	Чертеж красных линий и линий регулирования застройки М 1:1000	Лист 1а
<i>Обоснование:</i>			
4	011.0.00-00-ППТ и ПМ	Проект планировки и проект межевания в границах участка с кадастровым номером 67:27:0000000:3212 в городе Смоленске в районе проспекта Строителей - улицы Генерала Трошева	Том 2
5	011.0.00-00-ППТ	Схема расположения элемента планировочной структуры	Лист 2
6	011.0.00-00-ППТ	Схема использования территории в период подготовки проекта планировки территории М 1:1000	Лист 3
7	011.0.00-00-ППТ	Схема организации улично-дорожной сети и схема движения транспорта М 1:1000	Лист 4
8	011.0.00-00-ППТ	Схема границ зон с особыми условиями использования территории М 1:1000	Лист 6
9	011.0.00-00-ППТ	Схема границ зон размещения объектов капитального строительства. М 1:1000	Лист 7

011.0.00-00-СП

Изм.	Кол.	Лис	№до	Подп.	Да-
ГИП		Шембаков			12.1
Разраб.		Петруха			12.1

*Состав проектной документации*

Ста- ППТ и	Лист	Листов
	1	2

ООО "Рекон-Развитие"

Взам. Инв

Подпись и дата

Инв №

10	011.0.00-00-ПШТ	Схема объектов инженерной инфраструктуры. М 1:1000	Лист 8
11	011.0.00-00-ПШТ	Схема вертикальной планировки и инженерной подготовки территории М 1:500	Лист 9
<b>Проект межевания территории</b>			
		<b>Текстовые материалы</b>	
12	011.0.00-00-ПМ	Каталог координат поворотных точек	Том 3
		<b>Графические материалы</b>	
13	011.0.00-00-ПМ	Чертеж межевания красных линий и линий регу- лирования застройки М 1:1000	Лист 1
14	011.0.00-00-ПМ	Чертеж межевания границ формируемых зе- мельных участков М 1:1000	Лист 2
15	011.0.00-00-ПМ	Чертеж межевания границ зон с особыми усло- виями использования территории М 1:1000	Лист 3
16	011.0.00-00-ПМ	Схема границ зон с особыми условиями террито- рии. Существующие сети. М 1:1000	Лист 3а

Инва. № подл.	Взам. Инв. №
Изм.	Подпись и дата

Изм	Кол.уч	Лист	№ док	Подп.	Дата

011.0.00-00-СП

## 2 СОДЕРЖАНИЕ

1 СОСТАВ ПРОЕКТНОЙ ДОКУМЕНТАЦИИ	1
2 СОДЕРЖАНИЕ	3
3 ВВЕДЕНИЕ	2
4 ПОЛОЖЕНИЯ О МЕЖЕВАНИИ ТЕРРИТОРИИ	4
4.1 ОСНОВНЫЕ ПОЛОЖЕНИЯ	4
4.2 УСТАНОВЛЕНИЕ ГРАНИЦ ЗЕМЕЛЬНЫХ УЧАСТКОВ НА МЕСТНОСТИ	5
4.3 ВЕДОМОСТЬ КООРДИНАТ ПОВОРОТНЫХ ТОЧЕК КРАСНЫХ ЛИНИЙ	6
4.4 ПЕРЕЧЕНЬ И СВЕДЕНИЯ О ПЛОЩАДИ ОБРАЗУЕМЫХ ЗЕМЕЛЬНЫХ УЧАСТКОВ С КАТАЛОГОМ ПОВОРОТНЫХ ТОЧЕК	7
4.5 ЗОНЫ С ОСОБЫМИ УСЛОВИЯМИ ИСПОЛЬЗОВАНИЯ ТЕРРИТОРИИ. ПЕРЕЧЕНЬ УЧАСТКОВ С КАТАЛОГОМ ПОВОРОТНЫХ ТОЧЕК	15

Инв. № подл.	Подпись и дата	Взам. Инв. №					011.0.00-00-СП
			Изм	Кол.уч	Лист	№ док	



### 3 ВВЕДЕНИЕ

1) В соответствии со ст. 43 Градостроительного кодекса РФ (далее – ГК РФ) подготовка документации по планировке территории осуществляется в целях обеспечения устойчивого развития территорий, выделения элементов планировочной структуры (кварталов, микрорайонов, иных элементов), установления границ земельных участков, на которых расположены объекты капитального строительства, границ земельных участков, предназначенных для строительства и размещения линейных объектов. Порядок подготовки документации по планировке территории регламентируется ст. 46 ГК РФ.

2) Основаниями для разработки Проекта являются:

- Градостроительный кодекс Российской Федерации от 29.12.2004 г. №190 – ФЗ;
- Техническое задание, утвержденное Заказчиком.
- Проект разработан в соответствии со следующими техническими и нормативно-правовыми документами:
- Градостроительный кодекс Российской Федерации от 29.12.2004 г. №190–ФЗ;
- Федеральный закон от 06.10.2003 г. № 131-ФЗ «Об общих принципах организации местного самоуправления в Российской Федерации»;
- Федеральный закон от 22.07.2008 г. № 123-ФЗ «Технический регламент о требованиях пожарной безопасности»;
- Федеральный закон от 24.06.1998 г. №89-ФЗ «Об отходах производства и потребления»;
- Постановление Правительства РФ от 09.06.2006 г. № 363 «Об ин-

Взам. Инв

Подпись и дата

Инв №

Изм.	Кол.	Лис	№до	Подп.	Да-
ГИП		Шембаков			12.1
Разраб.		Петруха			12.1

011.00-01-ПЗ

Текстовая  
часть

Ста-	Лист	Листов
ПТТ и	1	
ООО "Рекон-Развитие"		

- формационном обеспечении градостроительной деятельности»;
- РДС 35-201-99 «Порядок реализации требований доступности для инвалидов к объектам социальной инфраструктуры»;
  - СанПиН 2.2.1/2.1.1.1200-03 «Санитарно-защитные зоны и санитарная классификация предприятий, сооружений и иных объектов», утвержден Постановлением Главного государственного санитарного врача РФ от 25.09.2007 г. № 74;
  - СНиП 11-04-2003 «Инструкция о порядке разработки, согласования, экспертизы и утверждения градостроительной документации»;
  - СП 42.13330.2011 «Градостроительство. Планировка и застройка городских и сельских поселений». Актуализированная редакция СНиП 2.07.01-89\*.

Инв. № подл.	Подпись и дата					Взам. Инв. №
Изм	Кол.уч	Лист	№ док	Подп.	Дата	011.0.00-00-ПЗ

## 4 ПОЛОЖЕНИЯ О МЕЖЕВАНИИ ТЕРРИТОРИИ

### 4.1 ОСНОВНЫЕ ПОЛОЖЕНИЯ

Формирование земельных участков на территории проектирования проводится с учетом:

- видов разрешенного использования земельных участков (основные, вспомогательные и условно разрешенные);
- предельных (минимальных и (или) максимальных) размеров земельных участков и предельных параметров разрешенного строительства, реконструкции объектов капитального строительства;
- ограничений использования земельных участков и объектов капитального строительства.

Земельные участки формируются в соответствии с требованиями эколого-ландшафтной организации территории.

В общую площадь земельных участков под объектами недвижимости включается площадь, непосредственно занятая этими объектами, и площадь прилегающей территории, необходимая для обеспечения функционирования (обслуживания, эксплуатации) конкретного объекта недвижимости в соответствии с установленными нормами.

Земельные участки, предназначенные для размещения линейных объектов капитального строительства (газовых сетей и линий электропередач), формируются в границах охранных зон этих объектов. Аналогичным образом выделяются земельные участки под существующими линейными объектами.

Изм. № подл.	Подпись и дата	Взам. Инв. №
--------------	----------------	--------------

Изм	Кол.уч	Лист	№ док	Подп.	Дата
-----	--------	------	-------	-------	------

011.0.00-00-ПЗ

## 4.2 УСТАНОВЛЕНИЕ ГРАНИЦ ЗЕМЕЛЬНЫХ УЧАСТКОВ НА МЕСТНОСТИ

Установление границ земельных участков на местности следует выполнять в соответствии с Методическими рекомендациями по проведению межевания объектов землеустройства (утв. Росземкадастром 17.02.2003, ред. от 18.04.2003), а также в соответствии с требованиями нормативно-правовых актов по землеустройству, действующих на территории Российской Федерации.

Порядок установления границ на местности предполагает выполнение следующих видов работ:

- полевое обследование и оценка состояния пунктов опорной межевой сети – опорных межевых знаков;
- составление технического проекта (задания) межевания земель;
- уведомление собственников, владельцев и пользователей смежных земельных участков о производстве работ;
- согласование и закрепление на местности межевыми знаками границ земельного участка с собственниками, владельцами и пользователями смежных земельных участков;
- сдача пунктов ОМС на наблюдение за сохранностью;
- определение координат пунктов ОМС и межевых знаков;
- определение площади земельных участков;
- составление чертежа границ земельных участков;
- контроль и приемка результатов межевания производителем работ,
- государственный контроль над установлением и сохранностью межевых знаков, формирование межевых дел;
- утверждение межевых дел в установленном порядке;
- осуществление постановки границ земельного участка на государственный кадастровый учет.

Изм. № подл.	Подпись и дата	Взам. Инв. №
--------------	----------------	--------------

Изм	Кол.уч	Лист	№док	Подп.	Дата
-----	--------	------	------	-------	------

011.0.00-00-ПЗ

- Вынос межевых знаков на местность необходимо выполнять в комплексе землеустроительных работ с обеспечением мер по уведомлению заинтересованных лиц и согласованию с ними границ. Границы земельных участков устанавливаются одновременно с выносом красных линий.

Показатели по плану межевания территории. Общая площадь участка межевания - 9,8 га.

#### 4.3 ВЕДОМОСТЬ КООРДИНАТ ПОВОРОТНЫХ ТОЧЕК КРАСНЫХ ЛИНИЙ

Номер	Положение X	Положение Y
1	457295.86	1224587.16
2	457339.55	1224563.72
3	457303.39	1224395.23
4	457306.84	1224394.23
5	457367.29	1224362.90
6	457337.10	1224304.21
7	457360.31	1224293.58
8	457402.48	1224375.56
9	457527.20	1224310.82
10	457548.61	1224345.20
11	457585.27	1224434.99
12	457366.26	1224549.89
13	457341.79	1224502.64
14	457320.87	1224405.19
15	457321.63	1224403.38
16	457365.88	1224380.52
17	457378.46	1224384.62
18	457441.13	1224506.77
26	457439.62	1224511.91
19	457465.49	1224498.05
20	457427.97	1224425.10
21	457453.71	1224411.85
22	457447.09	1224398.98
23	457452.03	1224383.52
24	457448.47	1224376.60
25	457525.69	1224336.25
27	457578.57	1224438.08

Имя № подл.	Взам. Имя №
	Подпись и дата

Изм	Кол.уч	Лист	№ док	Подп.	Дата
-----	--------	------	-------	-------	------

011.0.00-00-ПЗ

#### 4.4 ПЕРЕЧЕНЬ И СВЕДЕНИЯ О ПЛОЩАДИ ОБРАЗУЕМЫХ ЗЕМЕЛЬНЫХ УЧАСТКОВ С КАТАЛОГОМ ПОВОРОТНЫХ ТОЧЕК

Номер участка	Вид разрешенного использования	Номер точек участка	Координаты точек		Площадь части ЗУ
			X	Y	
<b>ЗУ, формируемые из кадастрового участка 67:27:0000000:3212</b>					
67:27:0000000:ЗУ 1	Многоэтажная жилая застройка	6	457409.22	1224444.40	4 159,61
		19	457381.63	1224458.56	
		13	457368.23	1224465.45	
		12	457349.39	1224429.07	
		11	457328.35	1224439.92	
		10	457320.88	1224405.19	
		9	457321.60	1224403.49	
		8	457365.88	1224380.53	
		7	457378.47	1224384.62	
67:27:0000000:ЗУ 2	Многоэтажная жилая застройка	1	457441.30	1224506,77	2 044,31
		17	457439.62	1224511.91	
		16	457415.31	1224524.52	
		18	457383.31	1224462.34	
		4	457400.83	1224453.40	
		5	457405.93	1224463,05	
		2	457415.90	1224457.78	
67:27:0000000:ЗУ 3	Многоэтажная жилая застройка	16	457415.31	1224524.52	5 240,38
		15	457366.26	1224549.89	
		14	457341.79	1224502.64	
		11	457328.35	1224439.92	
		12	457349.39	1224429.07	
		13	457368.23	1224465.45	
		19	457381.63	1224458.56	
		18	457383.31	1224462.34	
67:27:0000000:ЗУ 4	Многоэтажная жилая застройка	41	457245.12	1224409.56	1 890,29
		42	457208.34	1224417.57	
		43	457191.59	1224382.79	
		44	457208.94	1224375.03	

Инв. № подл.      Подпись и дата      Взам. Инв. №

Изм.	Кол.уч.	Лист	№ док.	Подп.	Дата

011.0.00-00-ПЗ

		45	457203.50	1224362.30	
		46	457199.87	1224353.84	
		47	457208.86	1224349.82	
		49	457216.82	1224367.64	
		40	457225.86	1224363.47	

67:27:0000000:3У5	Многоэтажная жилая застройка	54	457201.05	1224419.16	6 145,50
		55	457148.71	1224430.43	
		56	457144.14	1224428.23	
		57	457127.83	1224392.06	
		58	457118.76	1224359.36	
		59	457120.72	1224354.86	
		60	457193.32	1224321.96	
		61	457203.66	1224344.65	
		62	457199.33	1224346.82	
		63	457198.49	1224350.00	
		64	457186.44	1224355.31	
		51	457188.05	1224359.13	
		50	457191,84	1224367.59	
		45	457203.50	1224362.30	
		44	457208.94	1224375.03	
		43	457191.59	1224382.79	
		52	457187.77	1224384.51	
53	457201.22	1224413.80			

67:27:0000000:3У6	Многоэтажная жилая застройка	38	457299,96	1224328.09	4 530,85
		39	457225,56	1224362.75	
		40	457225,86	1224363,47	
		49	457216,82	1224367.64	
		47	457208,86	1224349.82	
		48	457210,57	1224349.03	
		65	457197,36	1224320.04	
		66	457275,82	1224284.87	
		67	457280,96	1224286,79	

67:27:0000000:3У7	Многоэтажная жилая застройка	74	457282,54	1224265.82	6 192,84
		76	457304,16	1224312,81	
		79	457312,57	1224309,04	
		78	457315,03	1224314,33	
		80	457337,11	1224304,22	
		81	457360,31	1224293,58	

Инва № подл.      Подпись и дата      Взам. Инв №

Изм	Кол.уч	Лист	№ док	Подп.	Дата

011.0.00-00-ПЗ

		82	457385,74	1224281,92	
		83	457374	1224259,37	
		84	457379,08	1224256,62	
		85	457410,27	1224240,46	
		86	457406,75	1224233,66	
		87	457396,57	1224213,03	

67:27:0000000:3У8	Многоэтажная жилая застройка	86	457406,75	1224233,66	6 597,00
		85	457410,27	1224240,46	
		84	457379,08	1224256,62	
		88	457399,85	1224295,7	
		89	457415,61	1224287,53	
		90	457419,05	1224276,59	
		91	457423,07	1224277,86	
		92	457431,67	1224280,52	
		93	457628	1224292,38	
		95	457419,09	1224290,46	
		94	457419,31	1224289,78	
		96	457410,86	1224294,8	
		75	457420,02	1224312,19	
		105	457466,02	1224207,88	
		103	457463,74	1224283,48	
		104	457500,13	1224265,35	
		102	457466,05	1224287,94	
106	457483,59	1224251,65			
107	457487,12	1224249,77			
108	457488,53	1224252,42			
109	457485	1224254,30			

67:27:0000000:3У9	Многоэтажная жилая застройка	100	457402,49	1224375,57	5 919,63
		99	457364,95	1224302,6	
		98	457390,48	1224290,86	
		97	457396,49	1224302,37	
		96	457410,86	1224294,8	
		75	457420,02	1224312,19	
		102	457466,05	1224287,94	
		101	457488,31	1224331,03	

67:27:0000000:3У10	Многоэтажная жилая застройка	110	457427,97	1224425,11	13435,61
		111	457453,76	1224411,84	
		112	457447,1	1224398,98	

Инва. № подл.	Подпись и дата	Взам. Инв. №
---------------	----------------	--------------

Изм	Кол.уч	Лист	№ док	Подп.	Дата
-----	--------	------	-------	-------	------

011.0.00-00-ПЗ



		113	457452,03	1224383,52	
		114	457448,47	1224376,60	
		115	457517,72	1224340,44	
		116	457523,42	1224351,46	
		117	1224351,46	1224347,32	
		120	457578,57	1224438,08	
		121	457465,49	1224498,05	
67:27:0000000:3У11	Дошкольное учебное учреждение	33	457303,4	1224395,24	7 291,26
		34	457306,85	1224394,24	
		35	457367,3	1224362,90	
		36	457343,41	1224316,47	
		37	457303,15	1224335,02	
		38	457299,96	1224328,09	
		39	457225,56	1224362,75	
		40	457225,86	1224363,47	
		41	457245,12	1224409,56	
67:27:0000000:3У12	Обслуживание автотранспорта	101	457488,31	1224331,03	2 243,66
		102	457466,05	1224287,94	
		103	457463,74	1224283,48	
		104	457500,13	1224265,35	
		133	457527,13	1224310,82	
67:27:0000000:3У13	Коммунальное обслуживание	2	457415,9	1224457,78	124,10
		3	457411,12	1224448,09	
		4	457400,83	1224453,40	
		5	457405,93	1224463,05	
67:27:0000000:3У14	Коммунальное обслуживание	26	457356,71	1224554,92	14,60
		27	457361	1224552,62	
		28	457359,54	1224550,00	
		29	457355,28	1224552,28	
67:27:0000000:3У15	Коммунальное обслуживание	45	457203,5	1224362,30	119,16
		46	457199,87	1224353,84	
		51	457188,05	1224359,13	
		50	457191,84	1224367,59	
67:27:0000000:3У16	Коммунальное обслуживание	76	457304,16	1224312,81	54,60
		77	457303,15	1224318,26	
		78	457315,03	1224314,33	

Инва № подл.	Взам. Инв №
	Подпись и дата

Изм	Кол.уч	Лист	№ док	Подп.	Дата
-----	--------	------	-------	-------	------

011.0.00-00-ПЗ

		79	457312,57	1224309.04	
67:27:0000000:3У17	Коммунальное обслуживание	91	457423,07	1224277,86	112,60
		92	457431,67	1224280.52	
		93	457428	1224292,38	
		94	457419,31	1224289,78	
67:27:0000000:3У18	Коммунальное обслуживание	106	457483,59	1224251.65	12,00
		107	457487,12	1224249,77	
		108	457488,53	1224252.42	
		109	457485	1224254.30	
67:27:0000000:3У19	Коммунальное обслуживание	115	457517.72	1224340.45	111.86
		116	457523,42	1224351,46	
		117	457531,41	1224347.32	
		118	457525.69	1224336,27 5	
67:27:0000000:3У20	Коммунальное обслуживание	122	457543,67	1224343	12,00
		123	457546,21	1224341,38	
		124	457548,34	1224344,78	
		125	457545,8	1224346,38	
67:27:0000000:3У21	Территории общего пользования	20	457446,3	1224516.48	16370.05
		1	457441.3	1224506.77	
		7	457378,47	1224384,62	
		8	457365,88	1224380.53	
		9	457321,6	1224403,49	
		10	457320,88	1224405.19	
		14	457341.79	1224502.64	
		15	457366.26	1224549.89	
		17	457439.62	1224511.91	
		31	457313,13	1224405.95	
		32	457306,02	1224407.46	
		33	457303,4	1224395.24	
		34	457306,85	1224394.24	
		35	457367,3	1224362.90	
		80	457337,11	1224304.22	
		81	457360,31	1224293,58	

Инва № подл.	Подпись и дата	Взам. Инв №

Изм	Кол.уч	Лист	№ док	Подп.	Дата

011.0.00-00-ПЗ

		100	457402,49	1224375.57	
		133	457527,13	1224310,82	
		123	457546,21	1224341.38	
		122	457543,67	1224343.00	
		125	457545,8	1224346.38	
		124	457548,34	1224344.78	
		126	457563,61	1224380.64	
		127	457587,68	1224439.95	
		118	457525.69	1224336,25	
		114	457448.47	1224376.60	
		113	457452,03	1224383.52	
		112	457447,1	1224398.98	
		111	457453,76	1224411.84	
		110	457427,97	1224425.11	
		121	457465.49	1224498.05	
		120	457578.28	1224437.76	
		21	457393,9	1224544.84	
		24	457349,21	1224572.58	
		25	457348,31	1224568.42	
		26	457356,71	1224554.92	
		27	457361	1224552.62	
		28	457359,54	1224550.00	
		29	457355,28	1224552.28	

67:27:0000000:3У22	Территории общего пользования	32	457306,02	1224407.46	1 894,48
		33	457303,4	1224395.24	
		41	457245,12	1224409.56	
		42	457208,34	1224417.57	
		54	457201,05	1224419.16	
		55	457148,71	1224430.43	
		70	457131,08	1224434.18	
		69	457133,91	1224444.41	
		68	457210,86	1224427.79	

67:27:0000000:3У23	Территории общего пользования	42	457208,34	1224417.57	166,73
		43	457191,59	1224382.79	
		52	457187,77	1224384.51	
		53	457201,22	1224413.80	
		54	457201,05	1224419.16	

67:27:0000000:3У24	Территории общего пользования	55	457148,71	1224430.43	4 518,83
--------------------	-------------------------------	----	-----------	------------	----------

Инва. № подл.	Подпись и дата	Взам. Инв. №
---------------	----------------	--------------

Изм	Кол.уч	Лист	№ док	Подп.	Дата
-----	--------	------	-------	-------	------

011.0.00-00-ПЗ

	ГО ПОЛЬЗОВАНИЯ	56	457144,14	1224428.23				
		57	457127,83	1224392.06				
		58	457118,76	1224359.36				
		59	457120,72	1224354.86				
		60	457193,32	1224321.96				
		61	457203,66	1224344.65				
		62	457199,33	1224346.82				
		63	457198,49	1224350				
		64	457186,44	1224355.31				
		51	457188,05	1224359.13				
		48	457210,57	1224349.03				
		65	457197,36	1224320,04				
		66	457275,82	1224284,87				
		67	457280,96	1224286,79				
		37	457303,15	1224335.02				
		36	457343,41	1224316.47				
		80	457337,11	1224304,22				
		78	457315,03	1224314,33				
		77	457306,62	1224318,26				
		76	457304,16	1224312,81				
		74	457282,54	1224265,82				
		73	457142,67	1224330.58				
		72	457144,69	1224334.76				
		71	457108,43	1224352,4				
		70	457131,08	1224434,18				
		67:27:0000000:3У25	Территории обще-го пользования	81		457360,31	1224293.58	704,13
				82		457385,74	1224281.92	
				83		457374	1224259.37	
84	457379,08			1224256,62				
88	457399,85			1224295,7				
89	457415,61			1224287.53				
90	457419,05			1224276.59				
91	457423,07			1224277.86				
95	457419,31			1224289,78				
96	457410,86			1224294.80				
97	457396,49			1224302.37				
98	457390,48	1224290,86						
99	457364,95	1224302.60						
67:27:0000000:3У26	Территории обще-го пользования	3	457411,11	1224448,09	129,41			
		4	457400,83	1224453.40				

Инв. № подл.      Подпись и дата      Взам. Инв. №

Изм	Кол.уч	Лист	№ док	Подп.	Дата

011.0.00-00-ПЗ

		18	457383,31	1224462.34	
		19	457381,62	1224458.56	
		6	457409,21	1224444.40	
<b>ЗУ, формируемые из кадастрового участка 67:27:0000000:2076</b>					
67:27:0000000:ЗУ27	Территории общего пользования	20	457446,3	1224516.48	6 789,02
		21	457393,9	1224544.84	
		24	457349,21	1224572.58	
		25	457348,3	1224568.42	
		132	457341,4	1224572.38	
		131	457342,21	1224598.04	
		130	457564,59	1224481.20	
		129	457610,69	1224459.74	
		128	457595,31	1224454.18	
		121	457468,72	1224504.34	
67:27:0000000:ЗУ28	Территории общего пользования	31	457313,13	1224405.95	1 225,93
		32	457306,02	1224407.46	
		132	457341,4	1224572.38	
		25	457348,3	1224568.42	
<b>ИТОГО</b>					<b>98050.44</b>

Инва № подл.	Подпись и дата	Взам. Инв №

Изм	Кол.уч	Лист	№док	Подп.	Дата

011.0.00-00-ПЗ

#### 4.5 ЗОНЫ С ОСОБЫМИ УСЛОВИЯМИ ИСПОЛЬЗОВАНИЯ ТЕРРИТОРИИ. ПЕРЕЧЕНЬ УЧАСТКОВ С КАТАЛОГОМ ПОВОРОТНЫХ ТОЧЕК

1. :ЗУ1	Площадь участка - 4159,6 Площадь ограничений - 461 кв.м.
---------	---

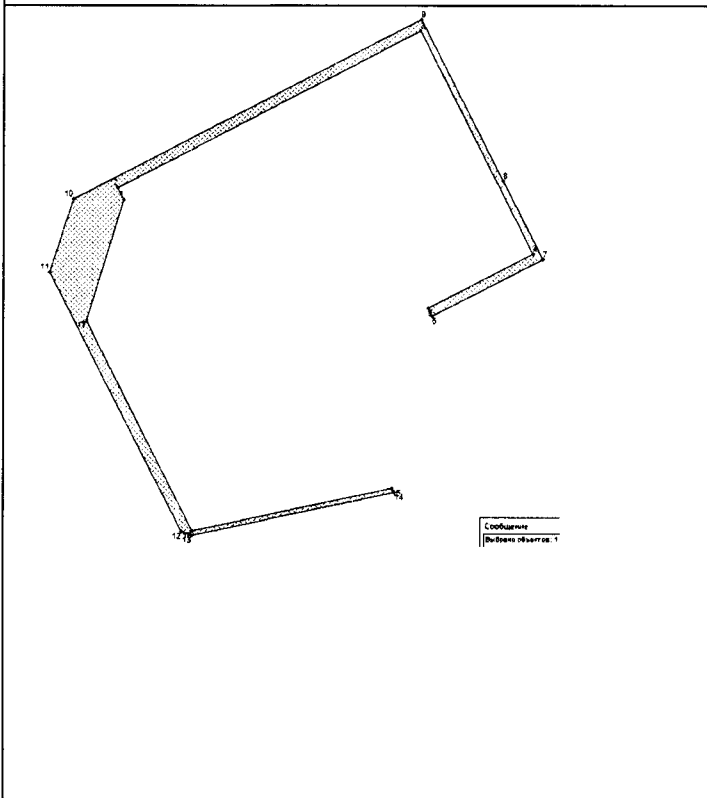
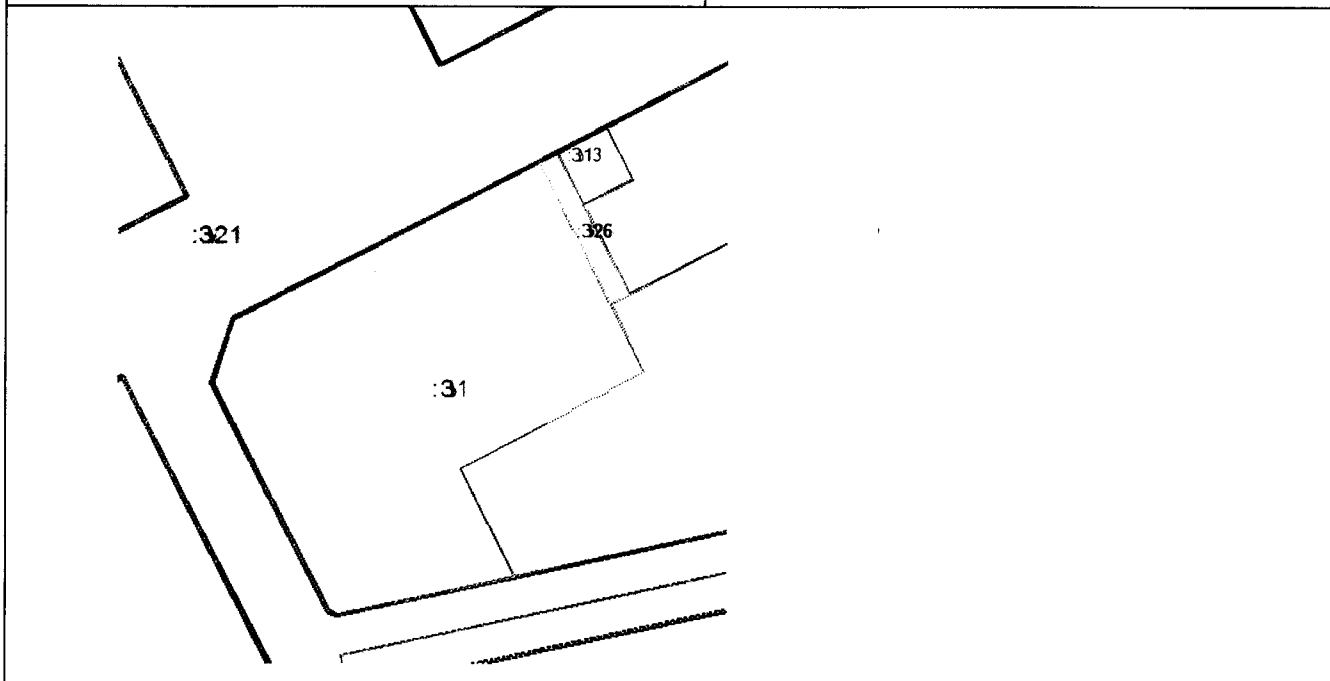

№	X	Y
1	457378,35	1224393,38
2	457380,33	1224392,36
3	457407,22	1224444,32
4	457369,15	1224463,76
5	457359,81	1224445,73
6	457358,39	1224446,45
7	457368,23	1224465,45
8	457381,63	1224458,56
9	457409,22	1224444,4
10	457378,47	1224384,62
11	457365,88	1224380,53
12	457321,6	1224403,49
13	457320,88	1224405,19
14	457328,35	1224439,92
15	457329,11	1224439,53
16	457321,77	1224405,29
17	457357,68	1224386,91
1	457378,35	1224393,38

Изм. № подл.      Подпись и дата      Взам. Инв. №

Изм.	Кол.уч.	Лист	№ док.	Подп.	Дата

011.0.00-00-ПЗ

2. :3У2

Площадь участка - 2044,31

Площадь ограничений - 409 кв.м

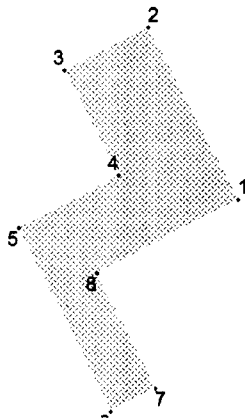
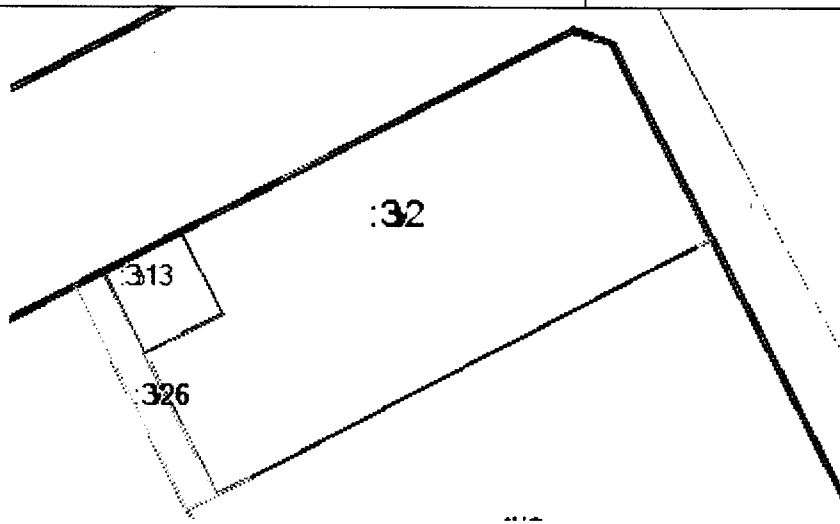

№	X	Y
1	457403,67	1224474,52
2	457420,07	1224465,83
3	457415,9	1224457,78
4	457405,93	1224463,05
5	457400,83	1224453,4
6	457383,31	1224462,34
7	457385,52	1224466,63
8	457396,52	1224461,01

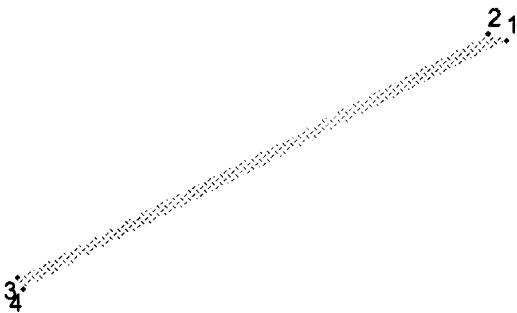

№	X	Y
1	457440,84	1224508,18
2	457441,3	1224506,77
3	457422,49	1224470,49
4	457421,58	1224470,96

Взам. Инв. №

Подпись и дата

Инв. № подл.

Изм	Кол.уч	Лист	№док	Подп.	Дата

011.0.00-00-ПЗ

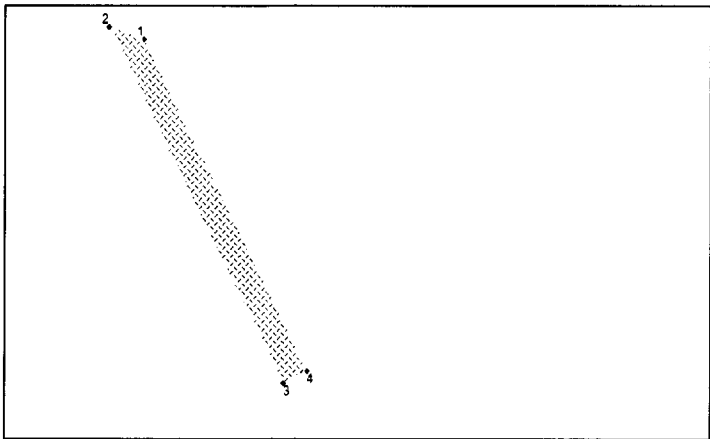

№	X	Y
1	457439,62	1224511,91
2	457440,5	1224509,21
3	457414,39	1224522,74
4	457415,31	1224524,52

3. :3У3

Площадь участка - 5240,38  
Площадь ограничений - 1126 кв.м

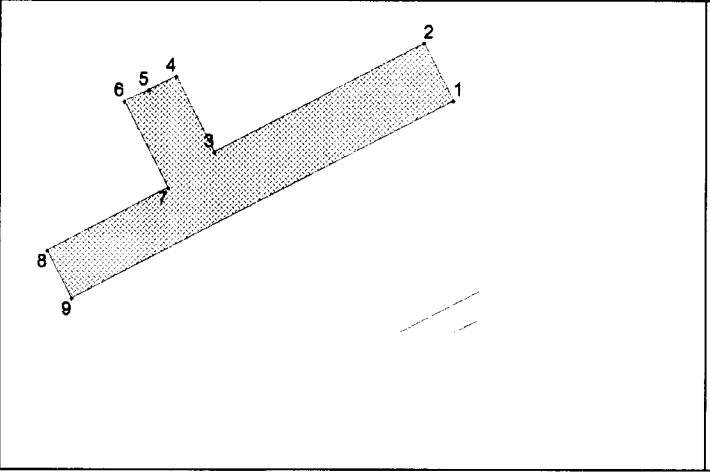
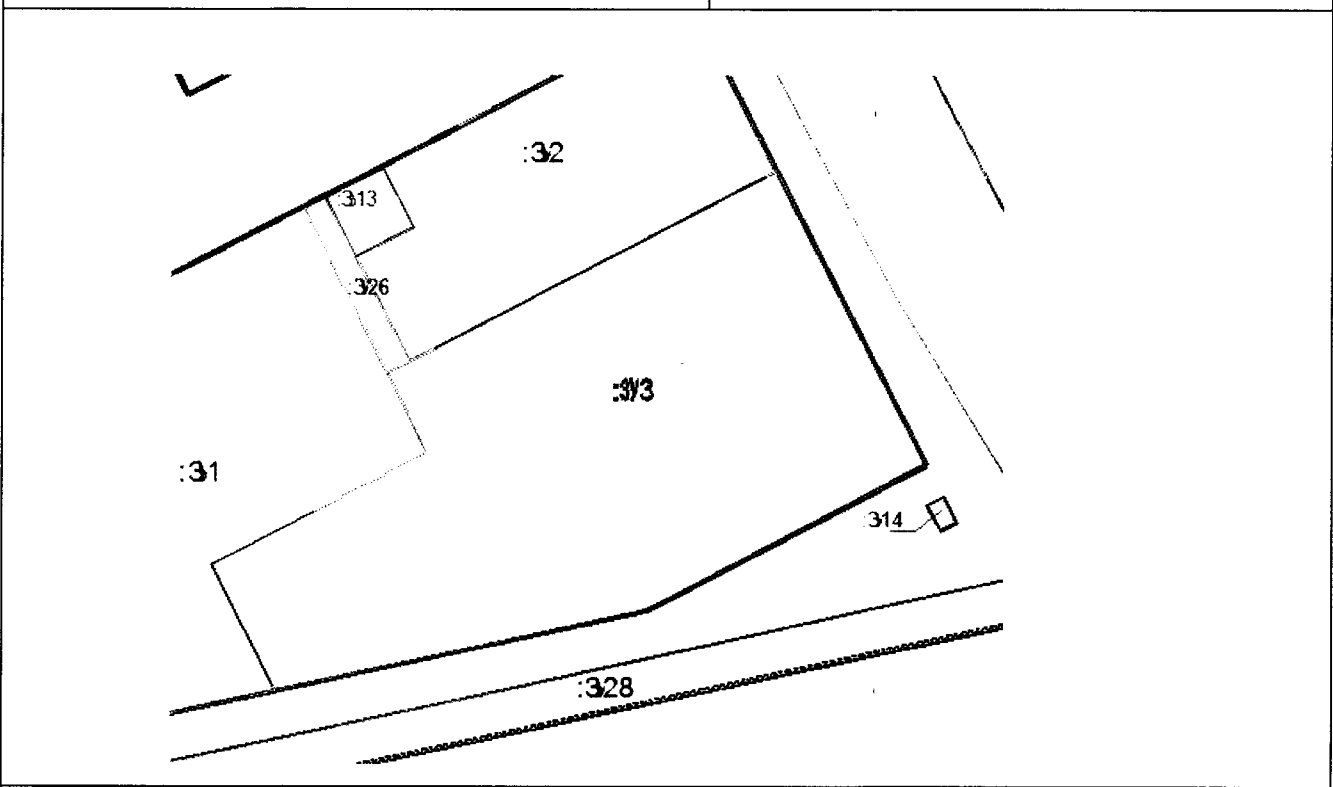

№	X	Y
1	457403,67	1224474,52
2	457420,07	1224465,83
3	457415,9	1224457,78
4	457405,93	1224463,05
5	457400,83	1224453,4
6	457383,31	1224462,34
7	457385,52	1224466,63
8	457396,52	1224461,01

Инва № подл. Подпись и дата. Взам. Инва №

Изм	Кол.уч	Лист	№док	Подп.	Дата

011.0.00-00-ПЗ



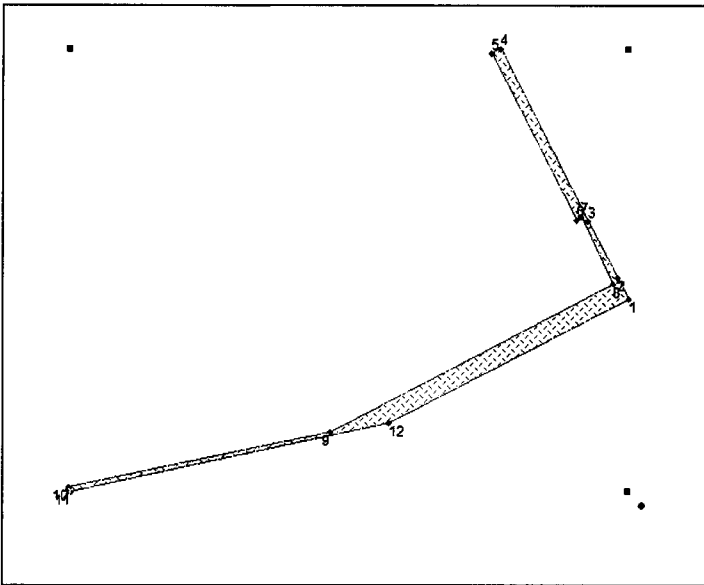

№	X	Y
1	457366,26	1224549,89
2	457370,64	1224547,66
3	457381,76	1224541,91
4	457415,31	1224524,52
5	457414,39	1224522,74
6	457381,92	1224539,55
7	457382,46	1224540,59
8	457369,16	1224546,78
9	457340,14	1224491
10	457329,11	1224439,53
11	457328,35	1224439,92
12	457341,79	1224502,64

4. :3У4

Площадь участка - 1890,29

Площадь ограничений - 776 кв.м

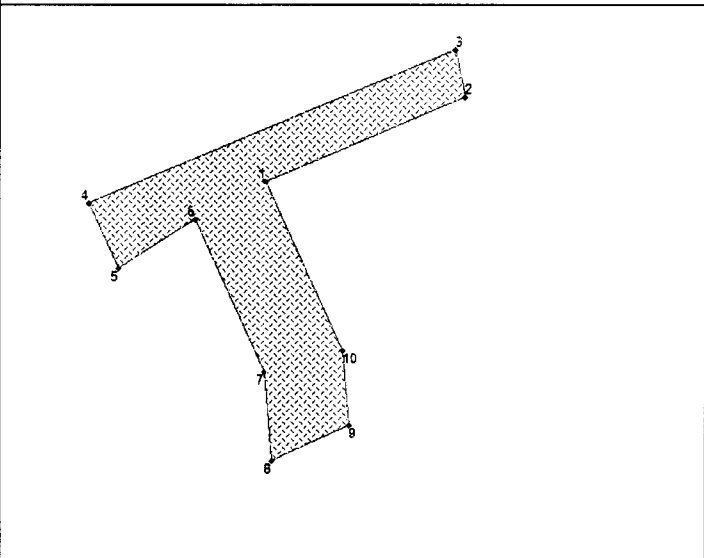
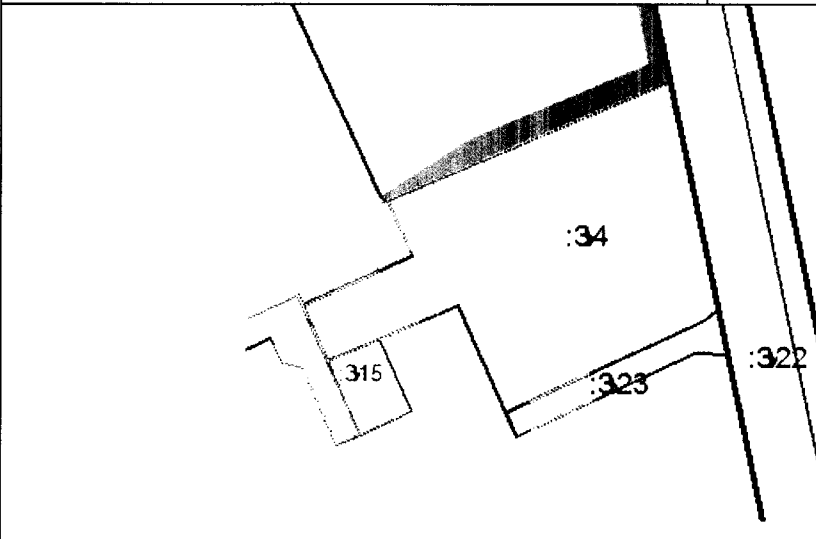

№	X	Y
1	457228,65	1224385,75
2	457239,24	1224410,84
3	457245,12	1224409,56
4	457225,86	1224363,47
5	457217,68	1224367,24
6	457223,92	1224376,92
7	457204,56	1224385,69
8	457193,38	1224386,68
9	457197,81	1224396,33
10	457207,14	1224395,5

Инв. № подл. | Подпись и дата | Взам. Инв. №

Изм.	Кол.уч.	Лист	№ док.	Подп.	Дата

011.0.00-00-ПЗ

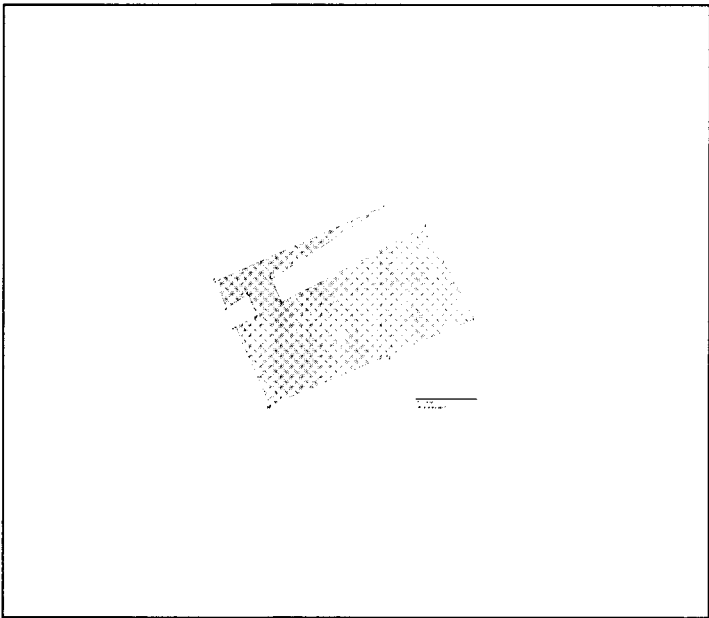

№	X	Y
1	457206,19	1224368,58
2	457212,86	1224365,05
3	457207,35	1224354,63
4	457209,06	1224353,89
5	457214,31	1224362,03
6	457208,86	1224349,82
7	457206,98	1224350,66
8	457207,96	1224352,19
9	457206,41	1224352,85
10	457205,58	1224351,29
11	457199,87	1224353,84
12	457203,5	1224362,3

5. :3У5

Площадь участка - 6145,5 кв.м.  
Площадь ограничений - 1225 кв.м

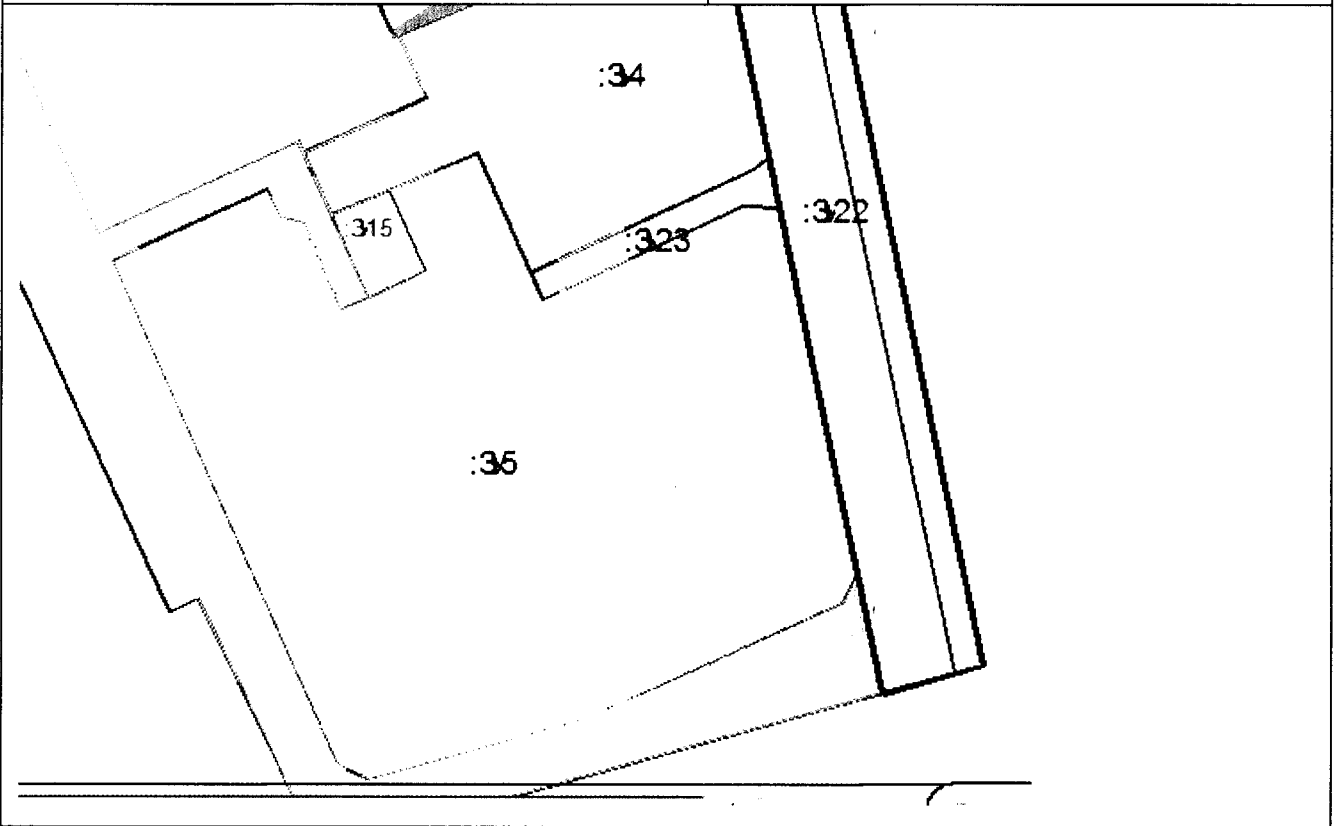

Инва № подл.	Подпись и дата	Взам. Инв №

Изм	Кол.уч	Лист	№ док	Подп.	Дата

011.0.00-00-ПЗ

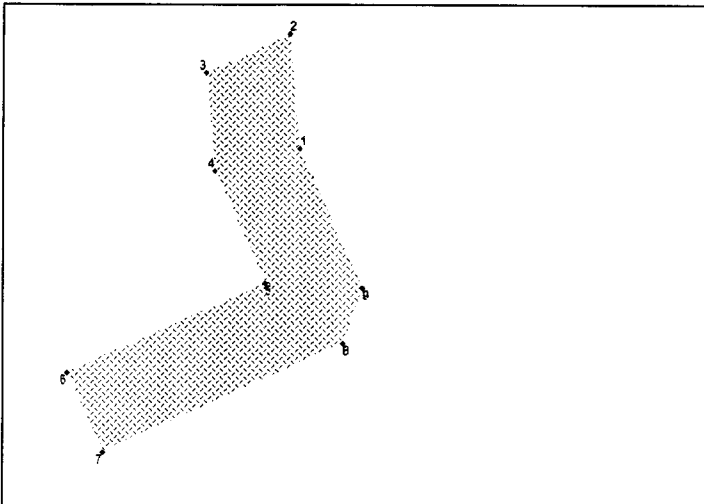

№	X	Y
1	457180,25	1224397,89
2	457193,38	1224396,72
3	457188,95	1224387,08
4	457177,66	1224388,08
5	457164,72	1224393,97
6	457154,31	1224371,03
7	457145,2	1224375,16
8	457157,78	1224402,88
9	457164,16	1224405,22

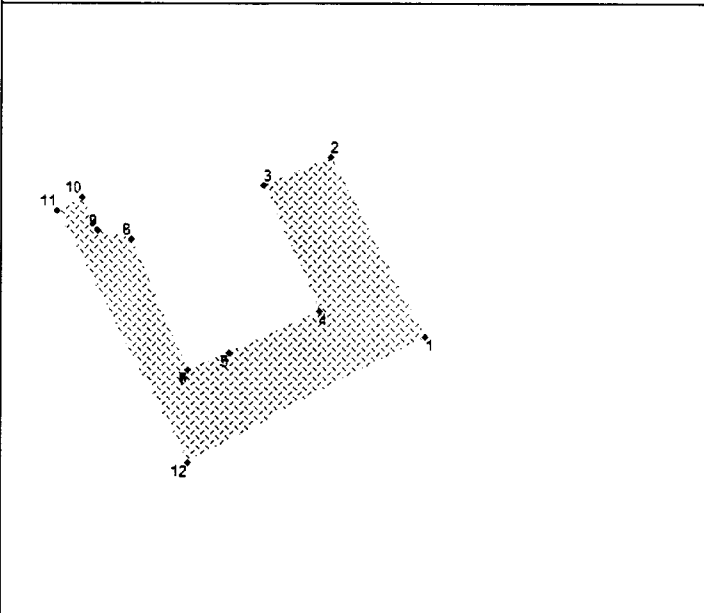

№	X	Y
1	457189,44	1224377,45
2	457206,19	1224368,58
3	457203,5	1224362,3
4	457191,84	1224367,59
5	457188,01	1224359,15
6	457186,44	1224355,31
7	457186,44	1224355,3
8	457198,49	1224350
9	457199,33	1224346,81
10	457202,4	1224345,28
11	457201,17	1224342,95
12	457177,75	1224355,35

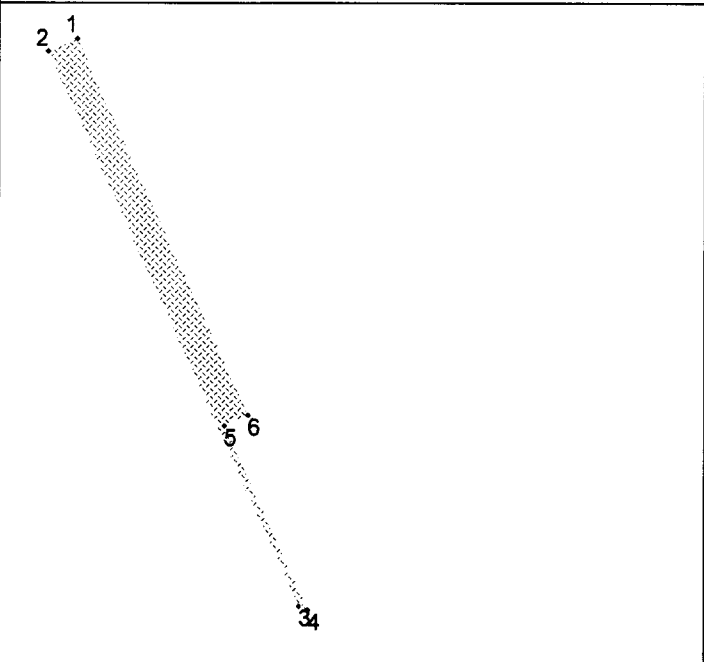

№	X	Y
1	457195,08	1224325,82
2	457193,32	1224321,96
3	457120,72	1224354,86
4	457120,19	1224356,09
5	457144,39	1224345,16
6	457145,79	1224348,23

Ивн № подл.      Подпись и дата      Взам. Ивн №

Изм	Кол.уч	Лист	№ док	Подп.	Дата

011.0.00-00-ПЗ

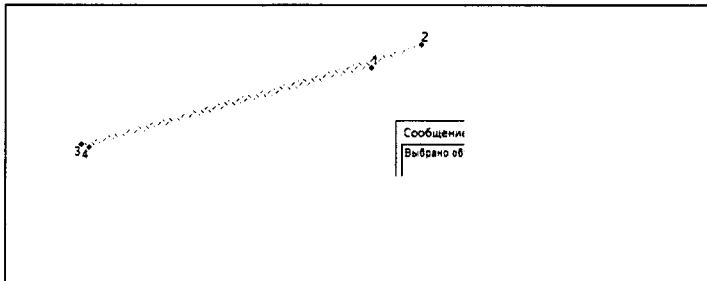

№	X	Y
1	457127,83	1224392,06
2	457130,49	1224397,95
3	457119,13	1224358,52
4	457118,76	1224359,36

6. :3У6

Площадь участка - 4530,85

Площадь ограничений - 1076 кв.м

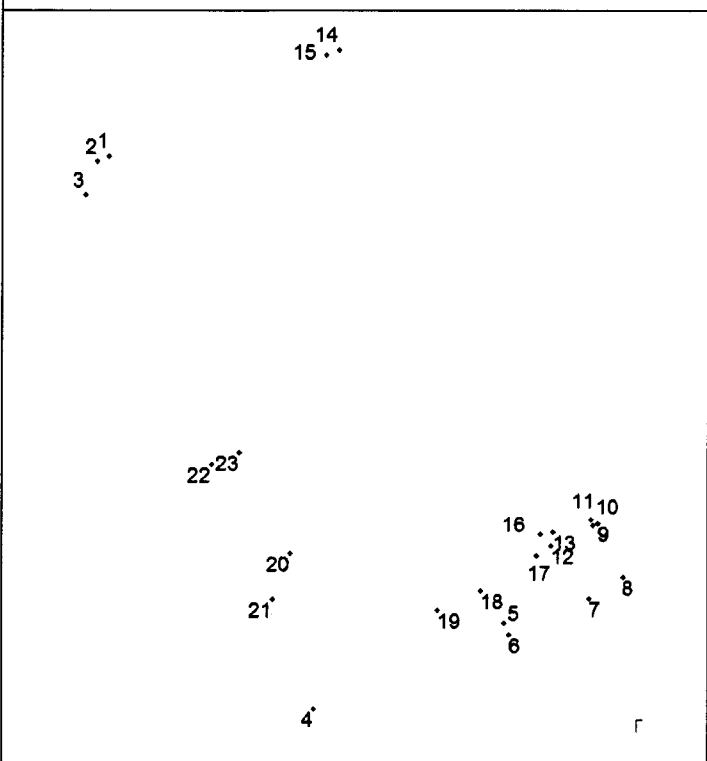
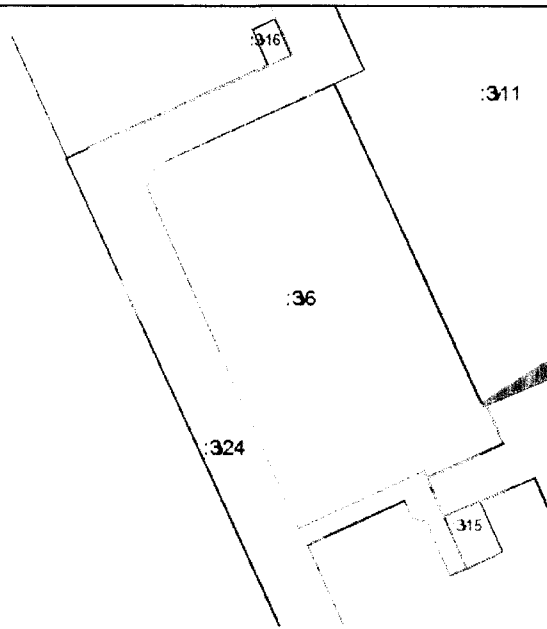

№	X	Y
1	457281,76	1224288,54
2	457280,96	1224286,79
3	457275,82	1224284,87
4	457197,36	1224320,04
5	457210,57	1224349,03
6	457208,86	1224349,82
7	457214,31	1224362,03
8	457217,68	1224367,24
9	457225,86	1224363,47
10	457225,56	1224362,75
11	457226,42	1224362,35
12	457222,48	1224356,24
13	457224,48	1224356,6
14	457297,93	1224323,67
15	457297,09	1224321,85
16	457224,23	1224354,53
17	457220,99	1224353,93

Инва № подл. | Подпись и дата | Взам. Инв №

Изм	Кол.уч	Лист	№ док	Подп.	Дата

011.0.00-00-ПЗ

18	457215,52	1224345,45
19	457212,56	1224338,88
20	457221,23	1224316,45
21	457214,11	1224313,7
22	457234,79	1224304,37
23	457236,7	1224308,65

7. :3У7

Площадь участка - 6192,84 кв.м  
Площадь ограничений - 927 кв.м

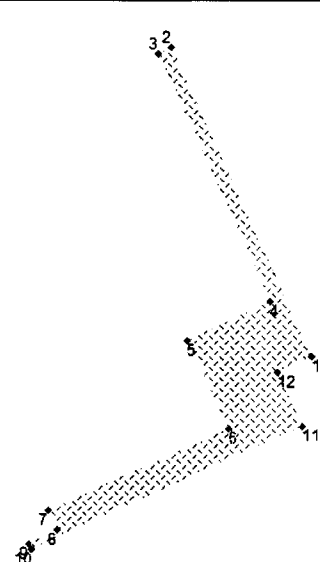
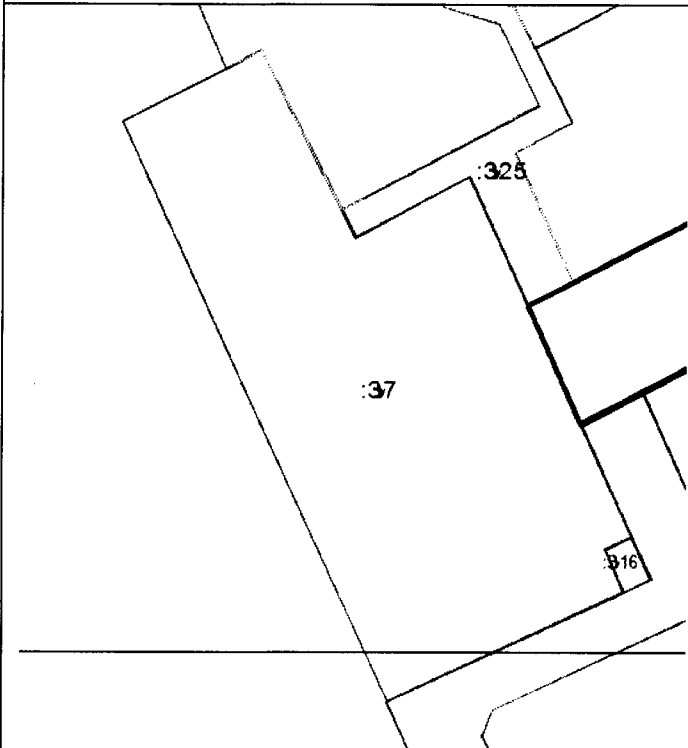

№	X	Y
1	457315,03	1224314,33
2	457363,06	1224292,32
3	457362,04	1224290,32
4	457323,67	1224307,89
5	457317,5	1224295,05
6	457303,78	1224301,53
7	457290,92	1224273,5
8	457287,76	1224274,91
9	457285,7	1224270,42
10	457284,84	1224270,81
11	457304,16	1224312,81
12	457312,57	1224309,04

Изм. № подл. Подпись и дата. Взам. Инв. №

Изм.	Кол.уч.	Лист	№ док.	Подп.	Дата
------	---------	------	--------	-------	------

011.0.00-00-ПЗ

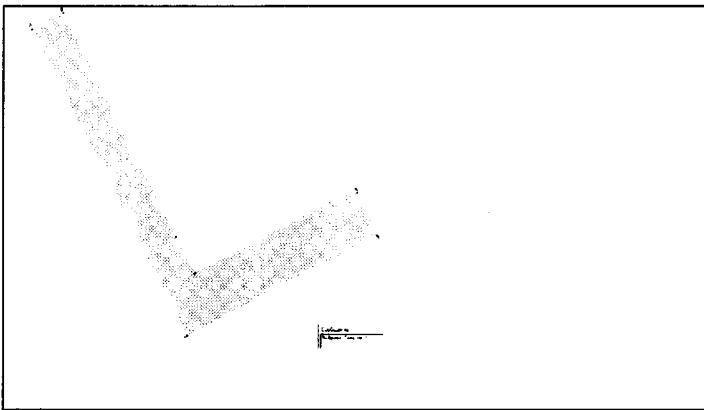

№	X	Y
1	457379,21	1224284,91
2	457385,74	1224281,92
3	457374	1224259,37
4	457379,08	1224256,62
5	457410,27	1224240,46
6	457407,97	1224236,02
7	457365,22	1224258,16

8. :3У8

Площадь участка - 6609,00 кв.м  
Площадь ограничений - 3824 кв.м

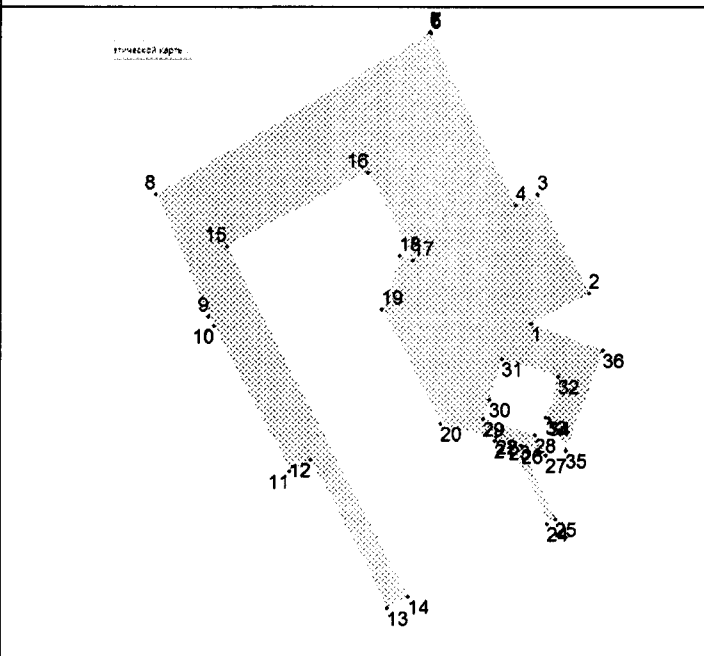
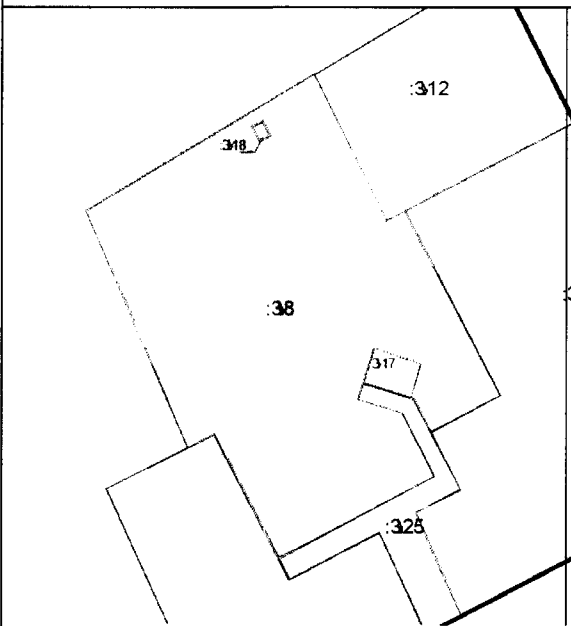

№	X	Y
1	457439,1	1224286,68
2	457445,31	1224298,87
3	457466,05	1224287,94
4	457463,74	1224283,48
5	457499,81	1224265,51
6	457500,13	1224265,35
7	457500,13	1224265,35
8	457466,02	1224207,88
9	457440,42	1224219,01
10	457438,6	1224220,15
11	457407,97	1224236,02
12	457410,27	1224240,46
13	457379,08	1224256,62

Инва. № подл.      Подпись и дата      Взам. Инв. №

Изм.	Кол.уч.	Лист	№ док.	Подп.	Дата

011.0.00-00-ПЗ

14	457381,42	1224261,03
15	457455,21	1224222,81
16	457470,63	1224252,32
17	457452,28	1224261,75
18	457453,2	1224258,95
19	457442	1224255,27
20	457418,05	1224267,61
21	457414,35	1224279,07
22	457415,17	1224279,33
23	457414,17	1224282,07
24	457396,86	1224290,07
25	457397,8	1224291,84
26	457413,2	1224284,72
27	457411,36	1224289,73
28	457415,61	1224287,53
29	457419,05	1224276,59
30	457423,07	1224277,86
31	457431,67	1224280,52
32	457428	1224292,38
33	457419,31	1224289,77
34	457419,09	1224290,46
35	457412,25	1224294,06
36	457433,55	1224301,86

**9. :3У9**

**Площадь участка - 5919,63 кв.м**  
**Площадь ограничений - 1818 кв.м**

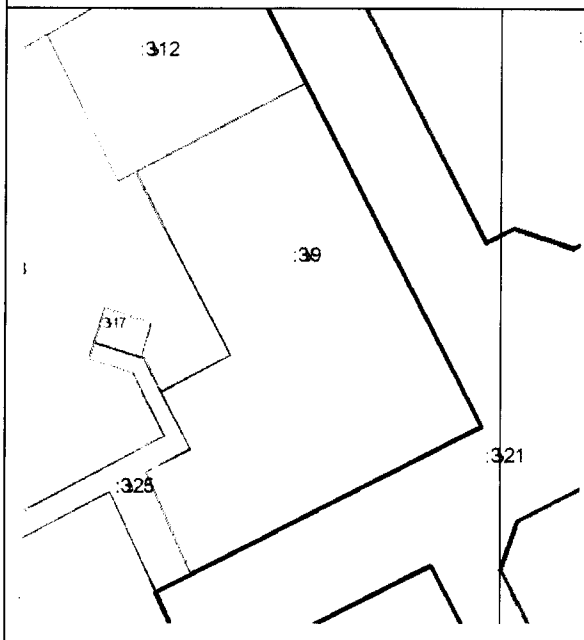

Инва. № подл.      Подпись и дата      Взам. Инв. №

Изм	Кол.уч	Лист	№док	Подп.	Дата

011.0.00-00-ПЗ

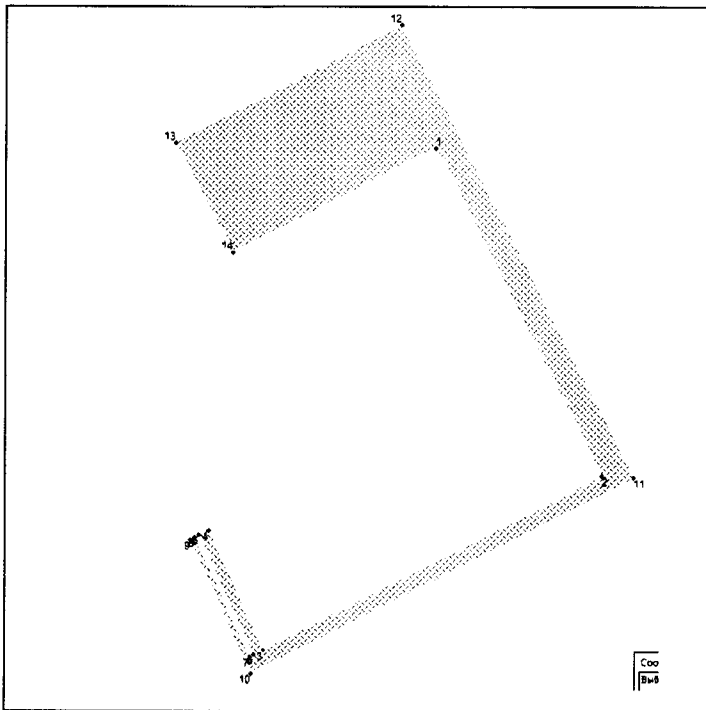

№	X	Y
1	457465,03	1224337,57
2	457402,78	1224369,57
3	457369,53	1224304,9
4	457392,31	1224294,37
5	457391,39	1224292,6
6	457368,62	1224303,12
7	457368,16	1224302,22
8	457390,94	1224291,74
9	457390,48	1224290,86
10	457364,95	1224302,6
11	457402,49	1224375,57
12	457488,31	1224331,03
13	457466,05	1224287,94
14	457445,31	1224298,87

10. :3У10

Площадь участка - 13435.61 кв.  
Площадь ограничений - 1819 кв.м

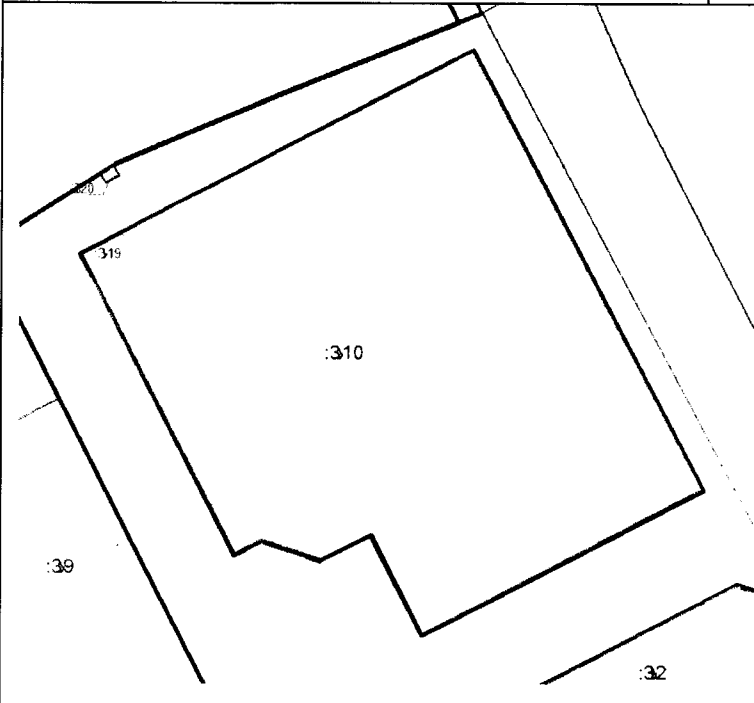

Точка	Положение X	Положение Y
1	457448.49	1224376.60
2	457448.77	1224377.18
3	457517.71	1224340.44
4	457531.38	1224347.26
5	457523.51	1224351.42

Инва № подл.      Подпись и дата      Взам. Инв №

Изм	Кол.уч	Лист	№док	Подп.	Дата

011.0.00-00-ПЗ



6	457448.35	1224395.06
7	457454.78	1224397.13
8	457452.04	1224383.52
9	457451.09	1224376.02
10	457449.97	1224379.50
11	457541.03	1224365.88
12	457465.91	1224490.99
13	457435.16	1224431.64
14	457576.24	1224433.84
15	457465.50	1224498.04
16	457578.33	1224437.74
17	457461.46	1224376.46
18	457504.91	1224354.37
19	457427.98	1224425.11
20	457432.59	1224432.97
21	457428.40	1224424.89

11. :3У11

Площадь участка - 7291,26  
Площадь ограничений - 301 кв.м

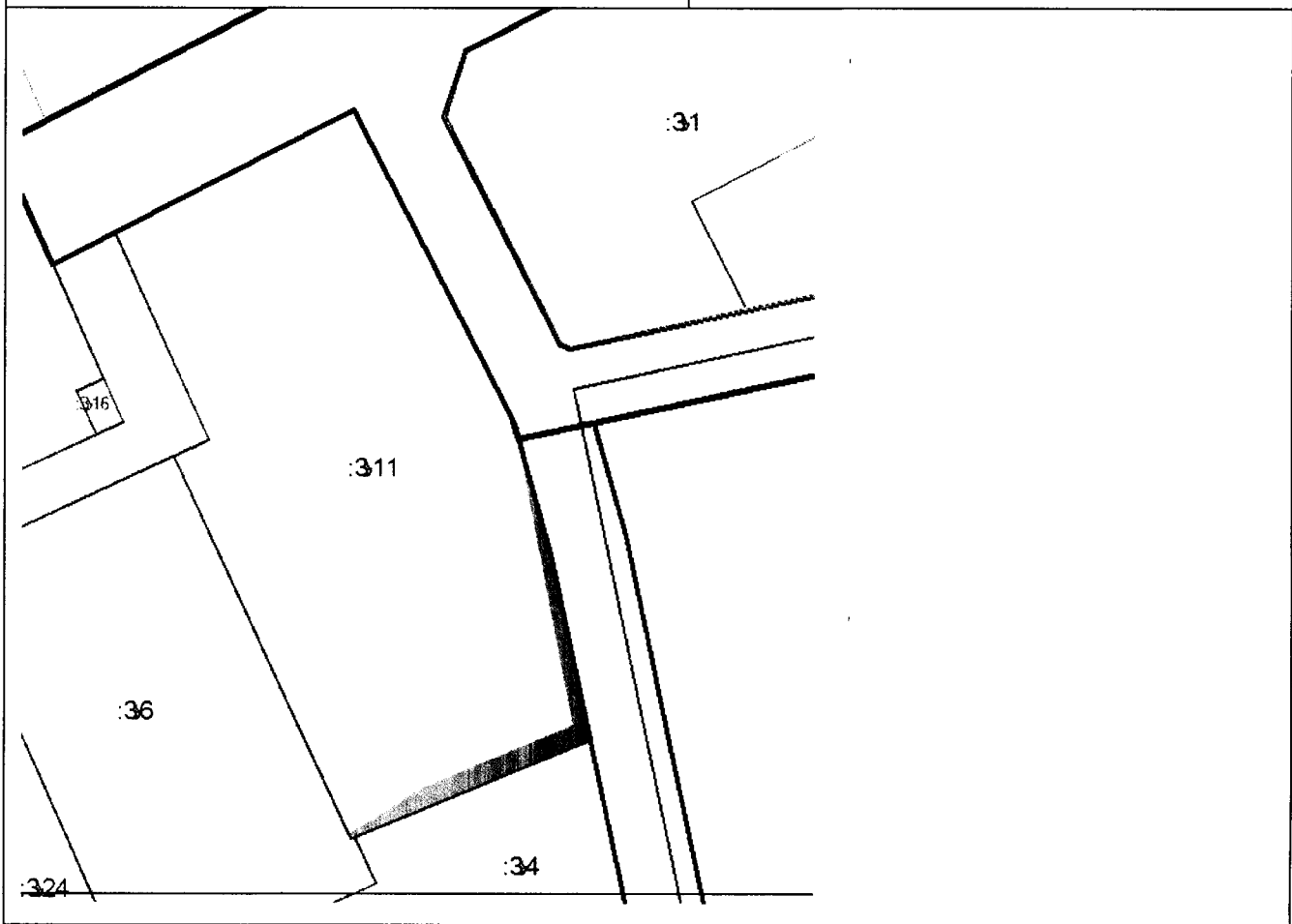

Изм. № подл. Подпись и дата. Взам. Инв. №

Изм	Кол.уч	Лист	№ док	Подп.	Дата

011.0.00-00-ПЗ

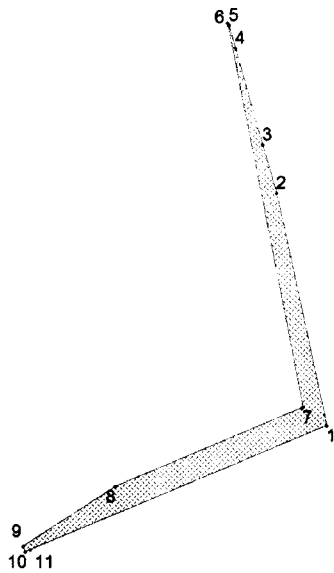

№	X	Y
1	457245,12	1224409,56
2	457281,01	1224401,71
3	457288,56	1224399,53
4	457303,4	1224395,24
5	457306,85	1224394,24
6	457307,16	1224394,08
7	457247,99	1224405,85
8	457235,7	1224376,73
9	457226,42	1224362,35
10	457225,56	1224362,75
11	457225,86	1224363,47

12. :ЗУ21

Площадь участка - кв.м 16370.05  
Площадь ограничений -14190 кв.м

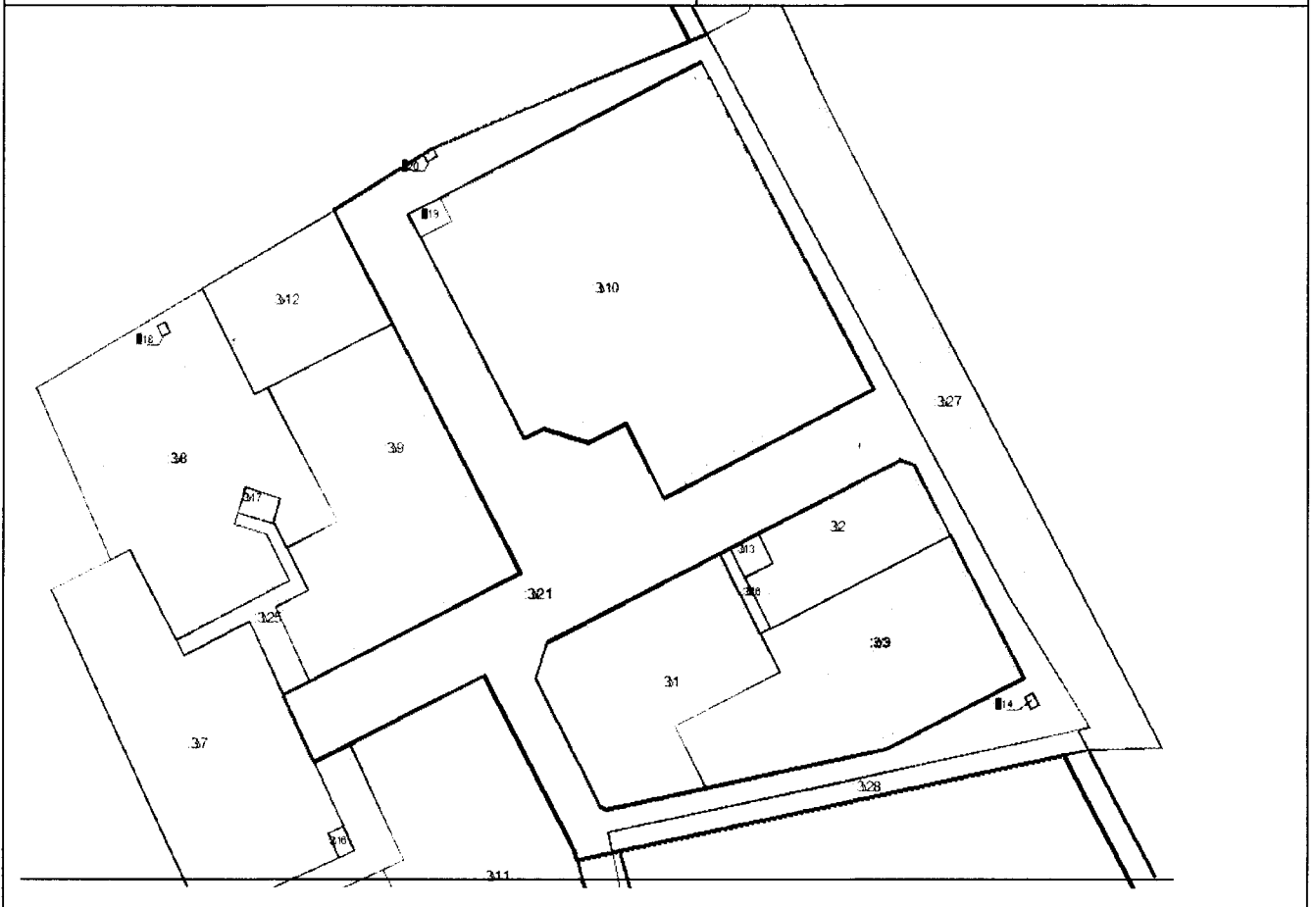

Инва. № подл.      Подпись и дата      Взам. Инв. №

Изм	Кол.уч	Лист	№док	Подп.	Дата

011.0.00-00-ПЗ

Точки	Положение X	Положение Y
1	457548.36	1224344.85
2	457564.20	1224382.12
3	457587.66	1224439.95
4	457546.22	1224341.39
5	457543.66	1224343.01
6	457545.79	1224346.39
7	457353.25	1224568.12
8	457342.46	1224547.62
9	457354.93	1224541.13
10	457393.89	1224544.85
11	457365.91	1224562.22
12	457365.54	1224561.52
13	457313.23	1224392.88
14	457316.50	1224393.89
15	457374.98	1224363.71
16	457306.01	1224407.47
17	457303.39	1224395.24
18	457307.13	1224394.09
19	457360.30	1224293.59
20	457402.48	1224375.58
21	457527.19	1224310.83
22	457348.34	1224312.09
23	457342.55	1224314.79
24	457337.60	1224304.00
25	457448.76	1224377.19
26	457448.46	1224376.61
27	457525.67	1224336.28
28	457366.33	1224550.04
29	457341.67	1224502.61
30	457413.20	1224395.59
31	457465.48	1224498.06
32	457427.96	1224425.11
33	457428.38	1224424.89
34	457576.71	1224433.60
35	457576.23	1224433.85
36	457578.28	1224437.76
37	457321.58	1224403.50
38	457365.87	1224380.54
39	457378.46	1224384.63
40	457333.16	1224499.28
41	457313.22	1224405.93
42	457320.86	1224405.20
43	457422.60	1224470.43
44	457441.29	1224506.78
45	457439.66	1224511.92
46	457420.19	1224465.49
47	457425.98	1224462.50
48	457428.49	1224467.38

Инва. № подл.	Подпись и дата	Взам. Инв. №

Изм.	Кол.уч.	Лист	№ док.	Подп.	Дата

011.0.00-00-ПЗ

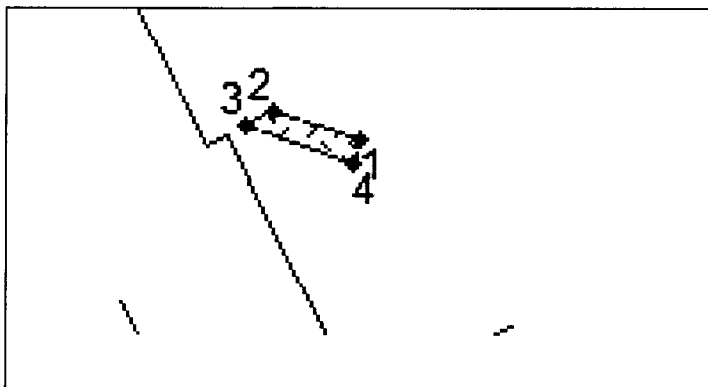

№	X	Y
1	457448,35	1224395,06
2	457452,03	1224383,52
3	457449,96	1224379,5
4	457445,26	1224394,06

13. :ЗУ22

Площадь участка - 1894,48 кв.м  
Площадь ограничений -1726 кв.м

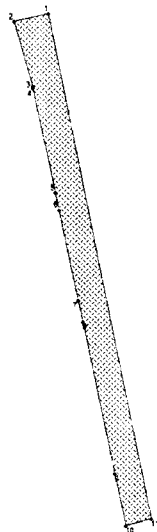
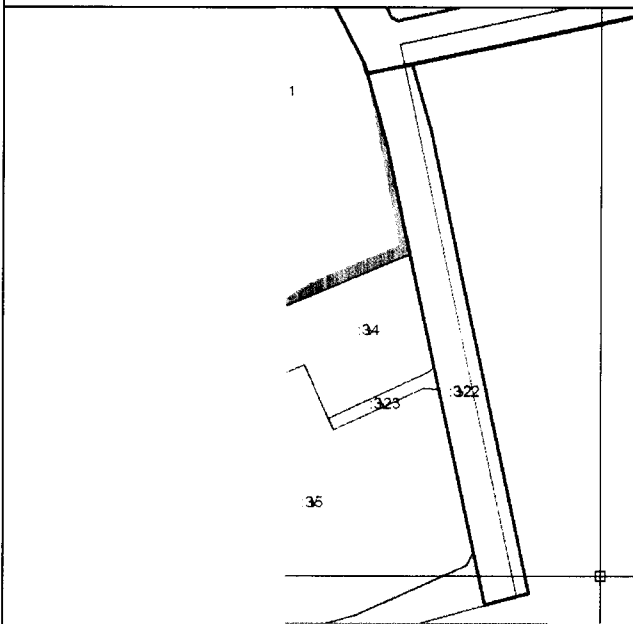

№	X	Y
1	457305,95	1224407,11
2	457303,4	1224395,24
3	457281,04	1224401,7
4	457280,72	1224401,8
5	457245,12	1224409,56
6	457239,24	1224410,84
7	457208,34	1224417,57
8	457201,05	1224419,16
9	457148,71	1224430,43
10	457131,08	1224434,18
11	457133,47	1224442,82

Инва.№ подл.      Подпись и дата      Взам. Инв.№

Изм	Кол.уч	Лист	№док	Подп.	Дата

011.0.00-00-ПЗ

14. :3У23

Площадь участка - 166,73 кв.м  
Площадь ограничений -45 кв.м

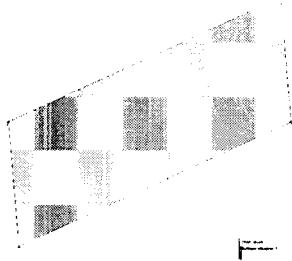
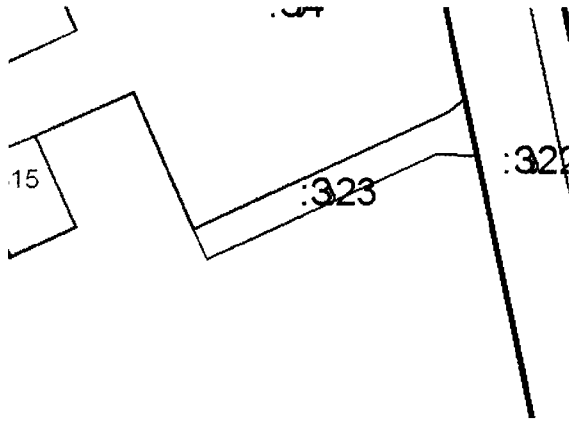

№	X	Y
1	457193,38	1224396,72
2	457197,81	1224396,33
3	457193,38	1224386,68
4	457188,95	1224387,08

Инва. № подл.	Подпись и дата	Взам. Инв. №

Изм	Кол.уч	Лист	№ док	Подп.	Дата

011.0.00-00-ПЗ

15. :3У24

Площадь участка - 4518,83 кв.м  
 Площадь ограничений - 3582 кв.м

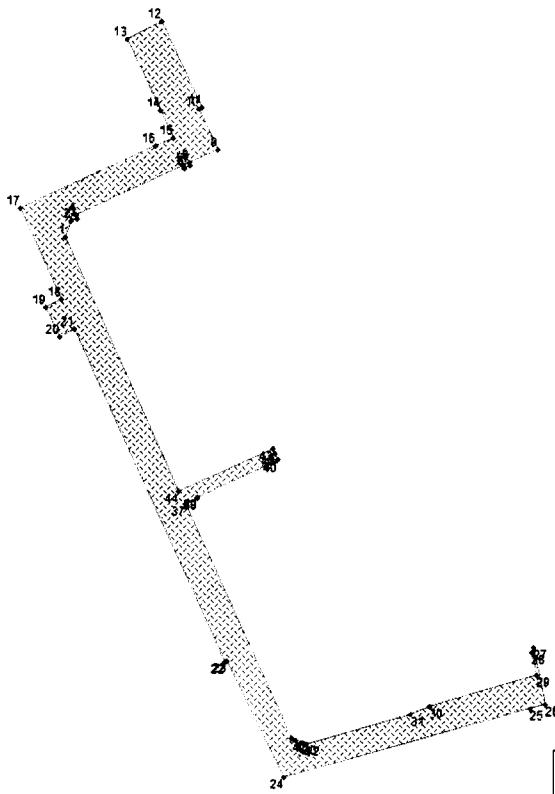
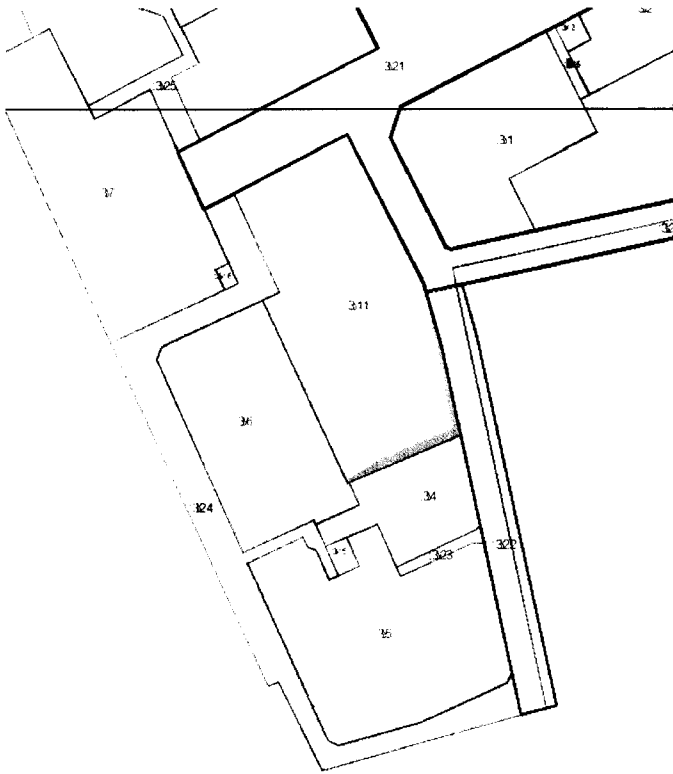

№	X	Y
1	457275,82	1224284,87
2	457280,96	1224286,79
3	457281,76	1224288,54
4	457282,79	1224288,08
5	457298,05	1224321,42
6	457297,09	1224321,85
7	457297,93	1224323,67
8	457298,88	1224323,24
9	457302,98	1224332,2
10	457315,51	1224326,44
11	457315,87	1224327,23
12	457342,54	1224314,79
13	457337,11	1224304,22
14	457315,03	1224314,33
15	457306,61	1224318,25
16	457304,16	1224312,81
17	457284,84	1224270,81
18	457256,7	1224283,51

Инв. № подл.      Подпись и дата      Взам. Инв. №

Изм.	Кол.уч.	Лист	№ док.	Подп.	Дата

011.0.00-00-ПЗ

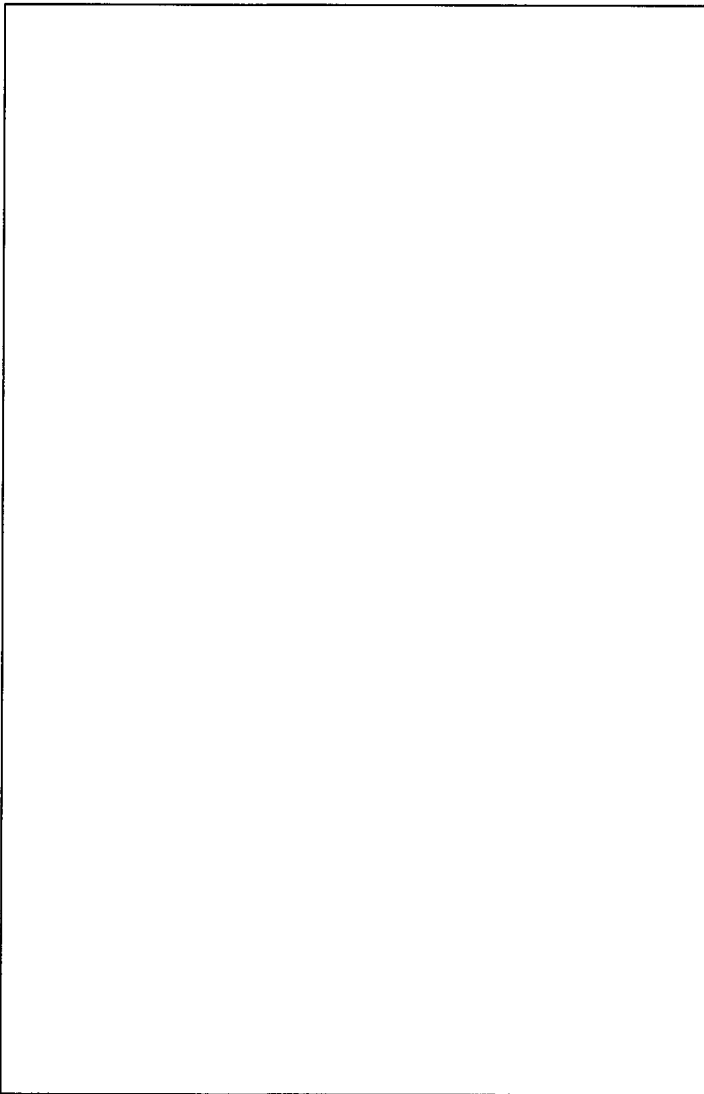

19	457254,28	1224278,91
20	457245,19	1224283,11
21	457247,57	1224287,63
22	457144,41	1224334,18
23	457144,69	1224334,76
24	457108,43	1224352,4
25	457129,74	1224429,33
26	457131,08	1224434,18
27	457148,71	1224430,43
28	457147,29	1224429,74
29	457140,08	1224431,24
30	457130,49	1224397,95
31	457127,83	1224392,06
32	457118,76	1224359,36
33	457119,13	1224358,52
34	457118,63	1224356,79
35	457120,19	1224356,09
36	457120,72	1224354,86
37	457193,32	1224321,96
38	457195,08	1224325,82
39	457195,62	1224325,57
40	457206,7	1224350,23
41	457206,98	1224350,66
42	457208,86	1224349,82
43	457210,57	1224349,03
44	457197,36	1224320,04

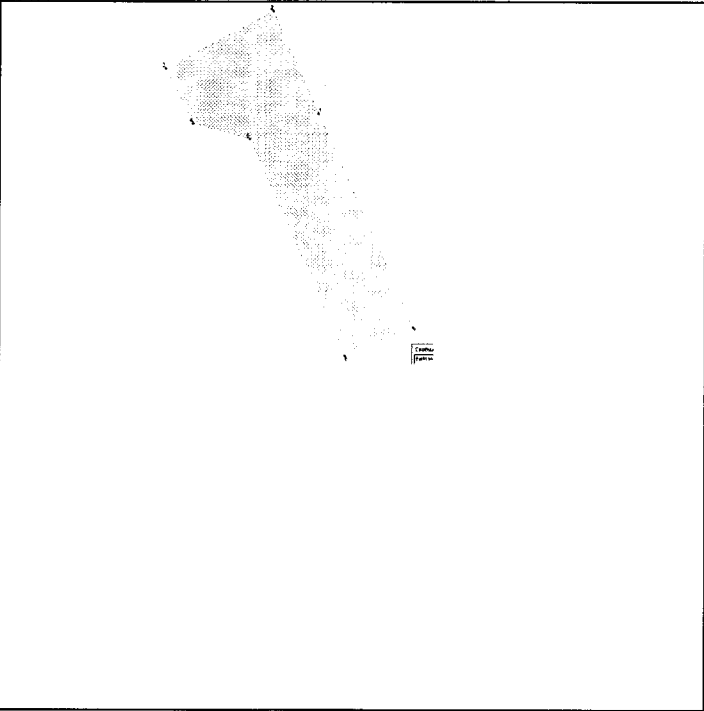

№	X	Y
1	457199,87	1224353,84
2	457205,58	1224351,29
3	457202,4	1224345,28
4	457199,33	1224346,81
5	457198,49	1224350
6	457186,44	1224355,31
7	457188,01	1224359,15

Инва № подл.
Подпись и дата
Взам. Инв №

Изм	Кол.уч	Лист	№ док	Подп.	Дата
-----	--------	------	-------	-------	------

011.0.00-00-ПЗ

16. :3У25

Площадь участка - 704,13 кв.м  
Площадь ограничений - 381 кв.м

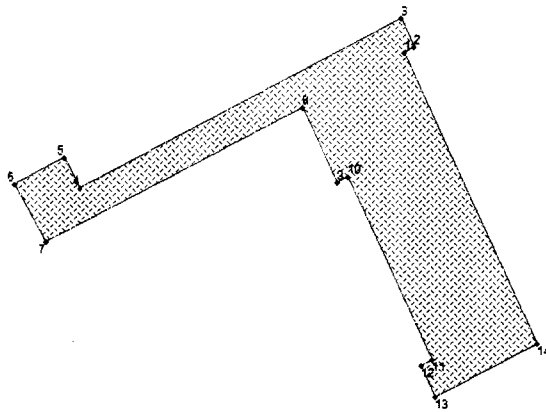
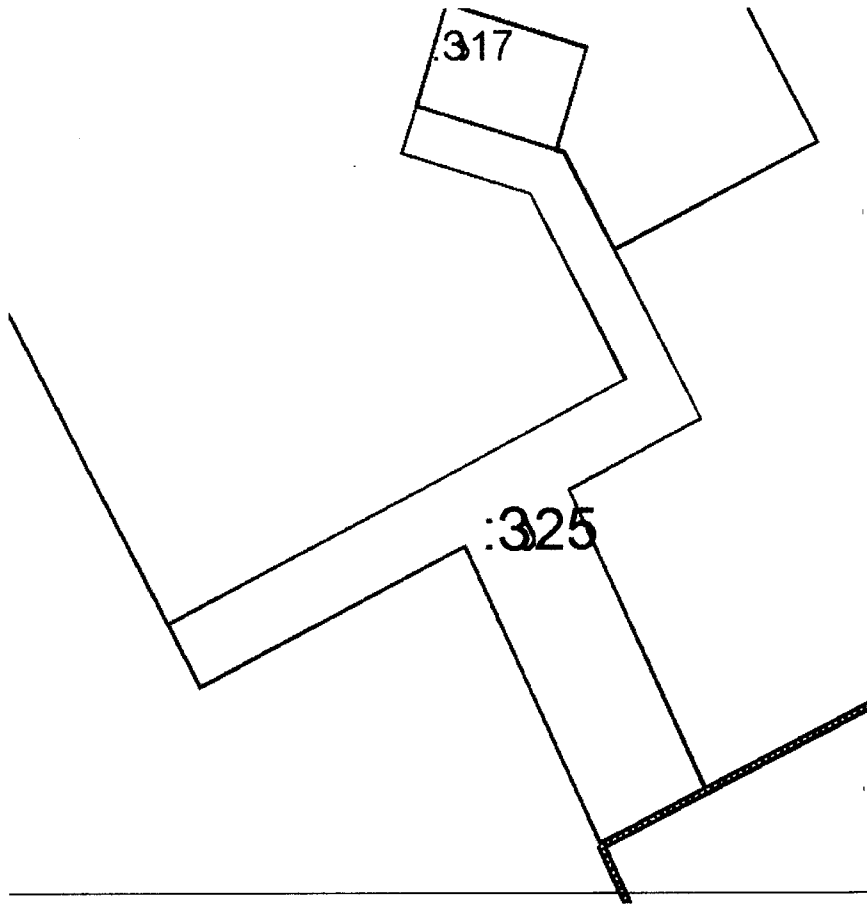

№	X	Y
1	457390,48	1224290,86
2	457390,94	1224291,74
3	457393,46	1224290,59
4	457378,74	1224262,43
5	457381,42	1224261,03
6	457379,08	1224256,62
7	457374	1224259,37
8	457385,74	1224281,92
9	457379,21	1224284,91
10	457379,73	1224285,9
11	457363,58	1224293,32
12	457363,06	1224292,32
13	457360,31	1224293,58
14	457364,95	1224302,6

Инва. № подл.	Подпись и дата	Взам. Инв. №

Изм	Кол.уч	Лист	№ док	Подп.	Дата

011.0.00-00-ПЗ



17. :3У26

Площадь участка - 129.41 кв.м

Площадь ограничений-129,41 кв.м

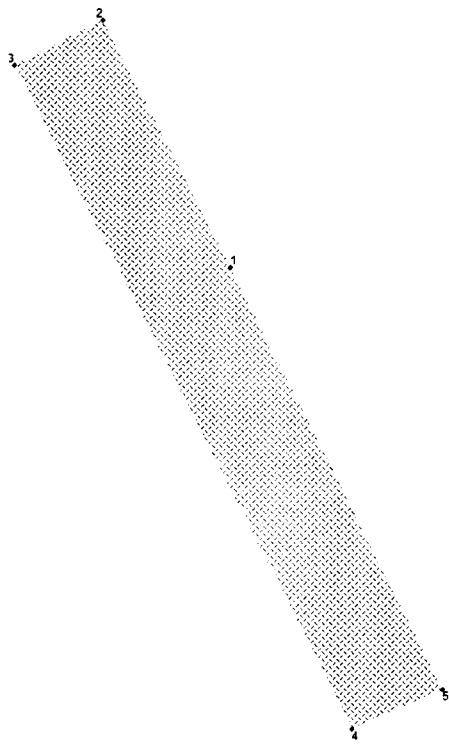
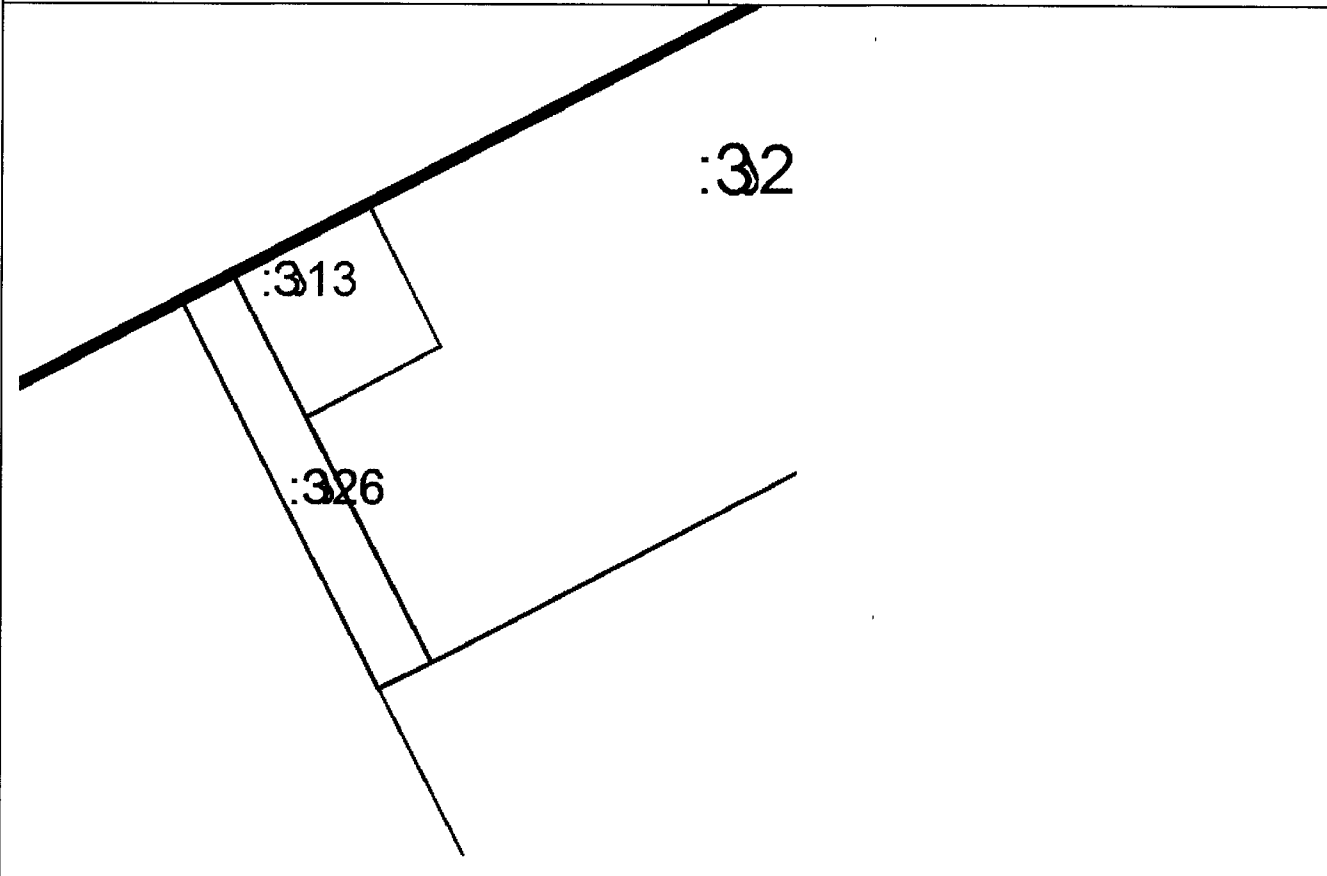

№	X	Y
1	457400,83	1224453,4
2	457411,12	1224448,09
3	457409,22	1224444,4
4	457381,63	1224458,56
5	457383,31	1224462,34

Инва № подл.	Подпись и дата	Взам. Инв №
--------------	----------------	-------------

Изм	Кол.уч	Лист	№ док	Подп.	Дата
-----	--------	------	-------	-------	------

011.0.00-00-ПЗ

18. :3У27

Площадь участка - 6883,511 кв.м

Площадь ограничений - 3281 кв.м

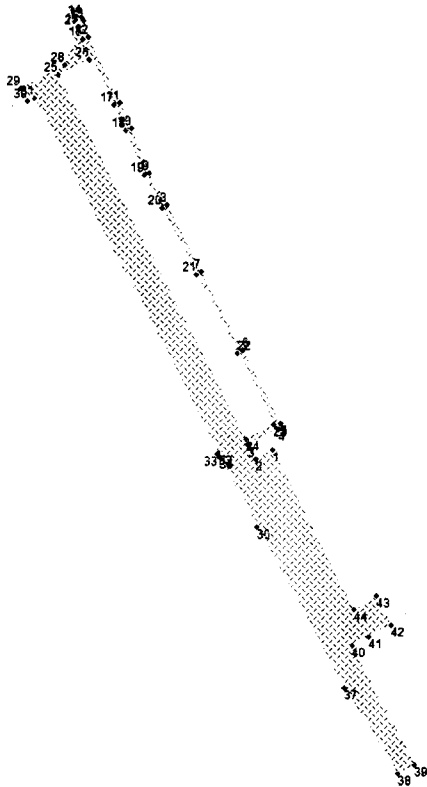
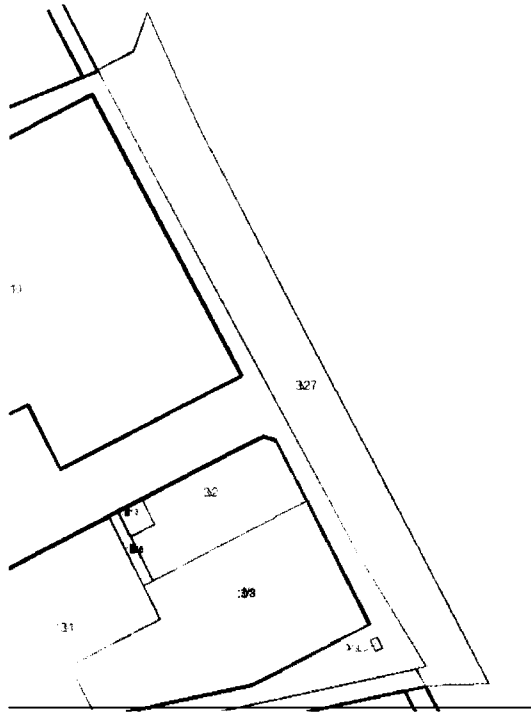

№	X	Y
1	457470,9	1224521,73
2	457468,05	1224516,18
3	457472,68	1224513,78
4	457477,73	1224523,57
5	457479,53	1224524,08
6	457503,11	1224511,8
7	457528,59	1224498,54
8	457550,05	1224487,35
9	457560,47	1224481,68
10	457574,73	1224475,82
11	457583,01	1224471,97
12	457604,3	1224461,94
13	457609,52	1224460,28
14	457610,69	1224459,74
15	457607,85	1224458,71
16	457603,56	1224460,08
17	457582,16	1224470,16
18	457573,93	1224473,99
19	457559,61	1224479,87
20	457549,11	1224485,58
21	457527,67	1224496,77

Инва. № подл.      Подпись и дата      Взам. Инв. №

Изм    Кол.уч    Лист    №док    Подп.    Дата

011.0.00-00-ПЗ

	22	457502,19	1224510,03
	23	457479,17	1224522,01
	24	457474,45	1224512,86
	25	457592,02	1224451,96
	26	457596,84	1224462,07
	27	457607,47	1224458,58
	28	457595,31	1224454,18
	29	457587,68	1224439,95
	30	457583,49	1224442,22
	31	457584,68	1224444,5
	32	457469,87	1224503,97
	33	457469,77	1224503,78
	34	457468,73	1224504,34
	35	457468,73	1224504,34
	36	457446,3	1224516,48
	37	457393,9	1224544,84
	38	457365,92	1224562,21
	39	457368,74	1224567,62
	40	457407,8	1224547,39
	41	457410,45	1224552,59
	42	457414,3	1224560,17
	43	457423,74	1224555,21
	44	457419,52	1224547,96

19. :3У28

Площадь участка - 1226кв.м  
Площадь ограничений -129 кв.м

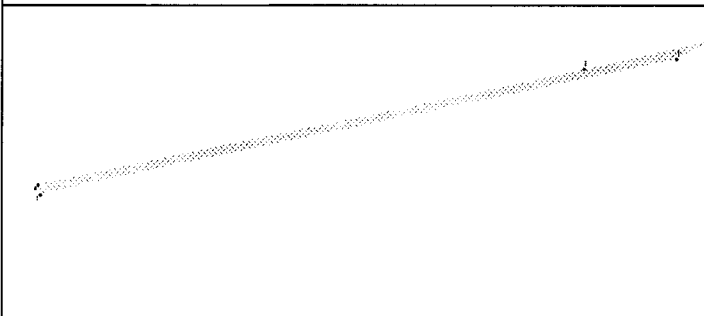
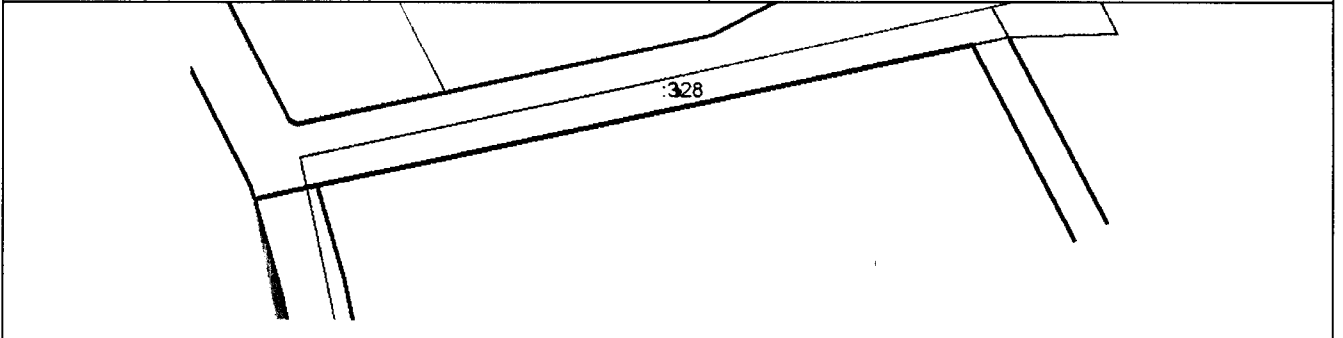

№	X	Y
1	457330,65	1224494,42
2	457333,17	1224499,27
3	457329,29	1224481,54
4	457313,13	1224405,95
5	457311,75	1224406,24

Инва. № подл.      Подпись и дата      Взам. Инв. №

Изм	Кол.уч	Лист	№ док	Подп.	Дата

011.0.00-00-ПЗ

УТВЕРЖДЕНЫ  
постановлением Администрации  
города Смоленска  
(приложение № 4)  
от 30.01.2018 № 184-а/ч

Чертежи межевания в границах земельного участка с кадастровым номером  
67:27:0000000:3212 в городе Смоленске в районе проспекта Строителей –  
улицы Генерала Трошева

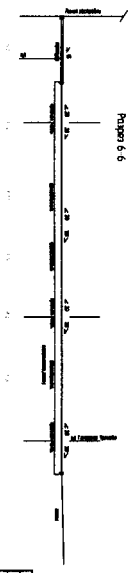
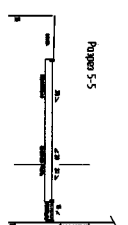
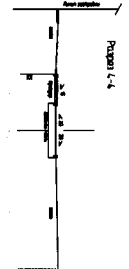
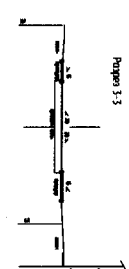
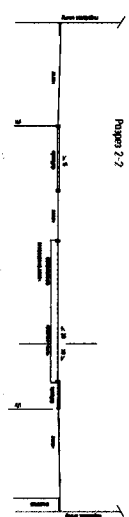
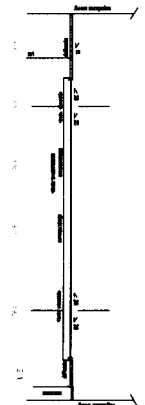
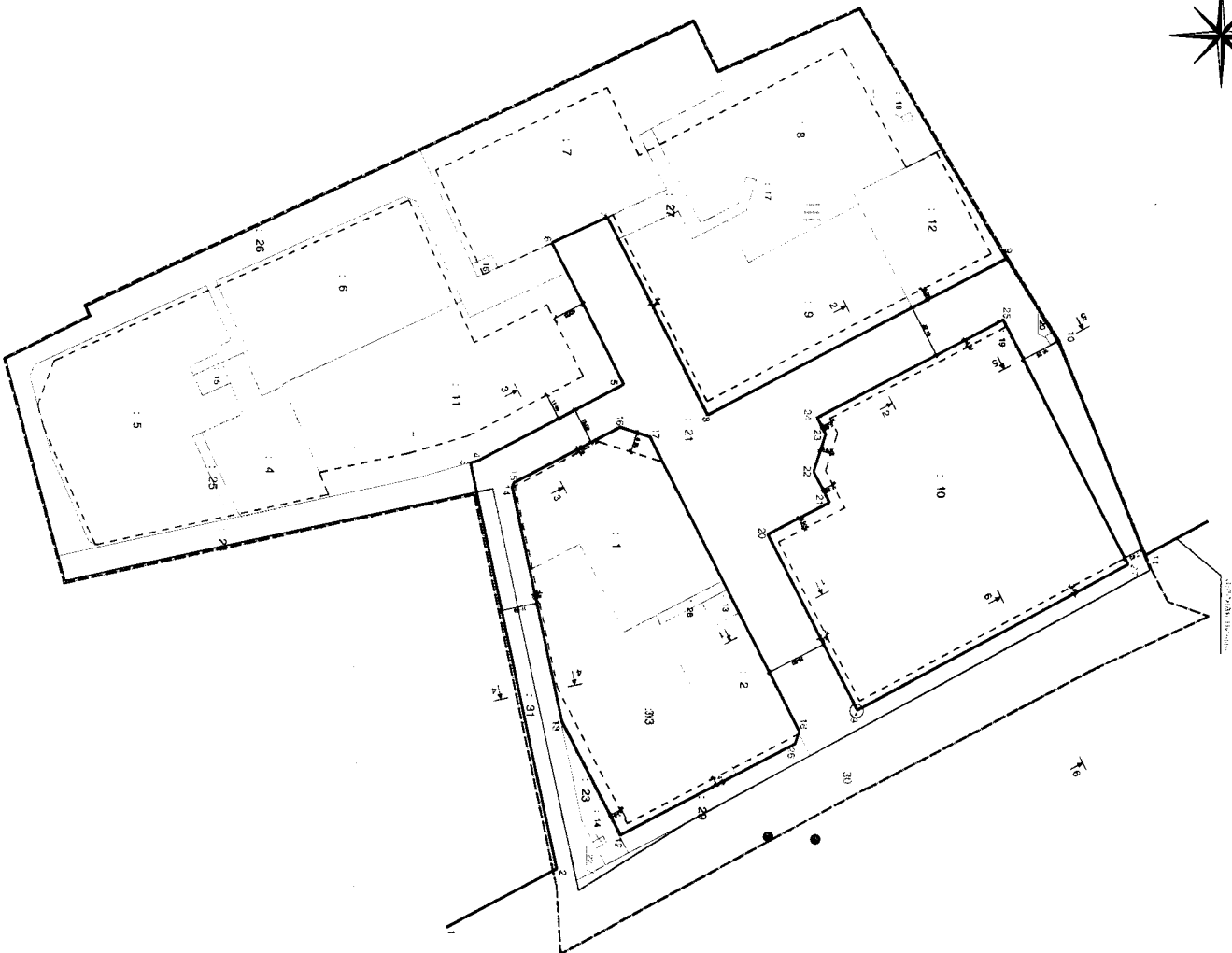
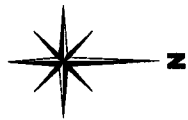

**УЧЕБНЫЕ ПОСОБИЯ**

ИЗДАТЕЛЬСТВО	ИЗДАТЕЛЬСТВО
Адрес	Адрес
Телефон	Телефон
Факс	Факс
Электронная почта	Электронная почта
Сайт	Сайт
ISBN	ISBN
Год издания	Год издания
Количество страниц	Количество страниц
Количество иллюстраций	Количество иллюстраций
Иллюстрации в цвете	Иллюстрации в цвете
Иллюстрации в цвете (в переплете)	Иллюстрации в цвете (в переплете)
Иллюстрации в цвете (в мягкой обложке)	Иллюстрации в цвете (в мягкой обложке)
Иллюстрации в цвете (в электронном виде)	Иллюстрации в цвете (в электронном виде)
Иллюстрации в цвете (в электронном виде)	Иллюстрации в цвете (в электронном виде)
Иллюстрации в цвете (в электронном виде)	Иллюстрации в цвете (в электронном виде)

**ОБЪЕМЫ РАБОТ**

№	Наименование работ	Единица измерения	Количество
1	Проектирование	л.р.	20
2	Конструирование	л.р.	20
3	Изготовление чертежей	л.р.	20
4	Изготовление моделей	шт.	20
5	Изготовление макетов	шт.	20
6	Изготовление макетов	шт.	20
7	Изготовление макетов	шт.	20
8	Изготовление макетов	шт.	20
9	Изготовление макетов	шт.	20
10	Изготовление макетов	шт.	20
11	Изготовление макетов	шт.	20
12	Изготовление макетов	шт.	20
13	Изготовление макетов	шт.	20
14	Изготовление макетов	шт.	20
15	Изготовление макетов	шт.	20
16	Изготовление макетов	шт.	20
17	Изготовление макетов	шт.	20
18	Изготовление макетов	шт.	20
19	Изготовление макетов	шт.	20
20	Изготовление макетов	шт.	20
21	Изготовление макетов	шт.	20
22	Изготовление макетов	шт.	20
23	Изготовление макетов	шт.	20
24	Изготовление макетов	шт.	20
25	Изготовление макетов	шт.	20
26	Изготовление макетов	шт.	20
27	Изготовление макетов	шт.	20

№ п/п, № проекта, Подпись и дата, Взаг. № 6, № 7

**УЧЕБНЫЕ ПОСОБИЯ**

ИЗДАТЕЛЬСТВО	ИЗДАТЕЛЬСТВО
Адрес	Адрес
Телефон	Телефон
Факс	Факс
Электронная почта	Электронная почта
Сайт	Сайт
ISBN	ISBN
Год издания	Год издания
Количество страниц	Количество страниц
Количество иллюстраций	Количество иллюстраций
Иллюстрации в цвете	Иллюстрации в цвете
Иллюстрации в цвете (в переплете)	Иллюстрации в цвете (в переплете)
Иллюстрации в цвете (в мягкой обложке)	Иллюстрации в цвете (в мягкой обложке)
Иллюстрации в цвете (в электронном виде)	Иллюстрации в цвете (в электронном виде)
Иллюстрации в цвете (в электронном виде)	Иллюстрации в цвете (в электронном виде)
Иллюстрации в цвете (в электронном виде)	Иллюстрации в цвете (в электронном виде)

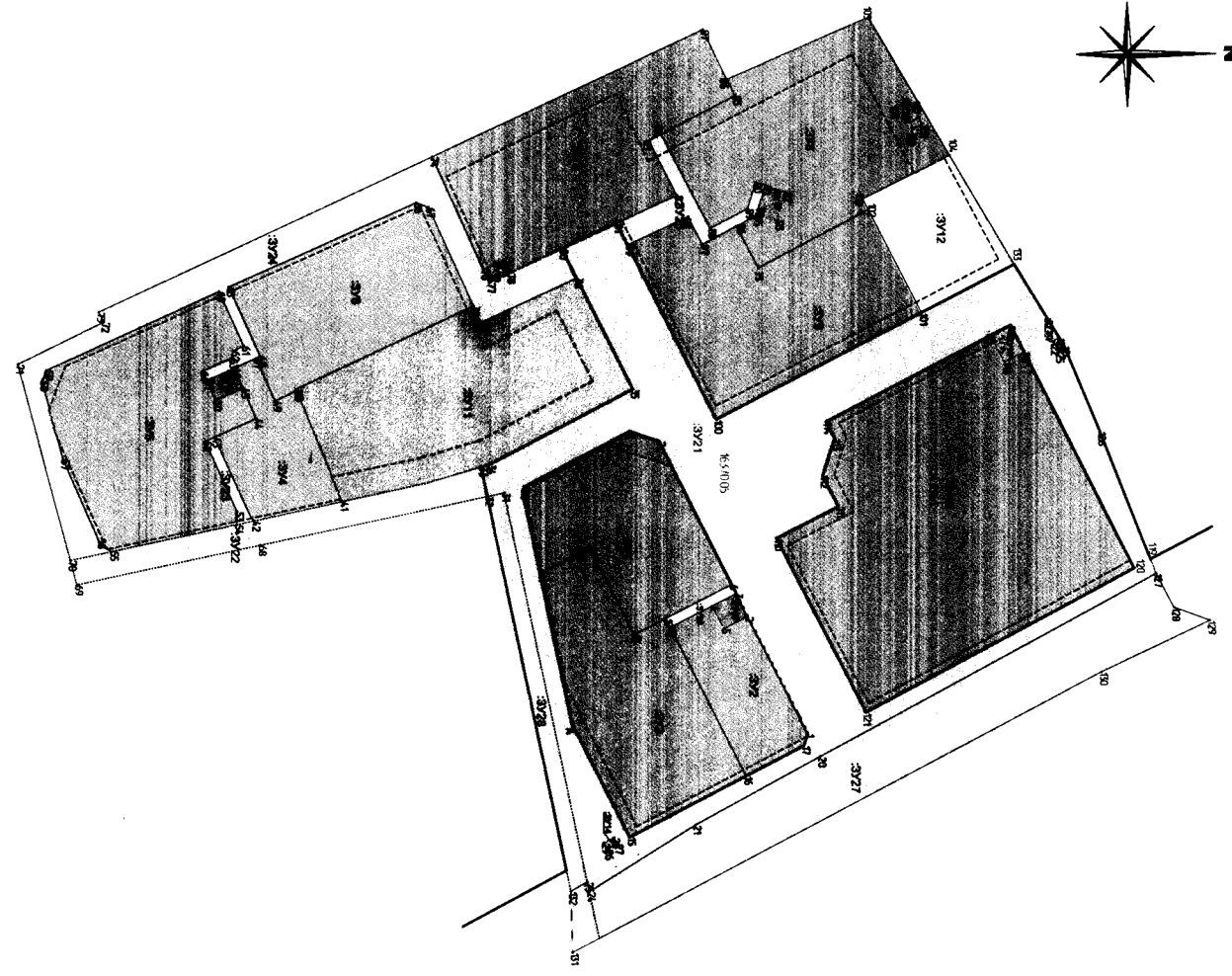

Этаж: 3372		Этаж: 3371		Этаж: 3370	
№	Наименование	№	Наименование	№	Наименование
1	Пол	1	Пол	1	Пол
2	Пол	2	Пол	2	Пол
3	Пол	3	Пол	3	Пол
4	Пол	4	Пол	4	Пол
5	Пол	5	Пол	5	Пол
6	Пол	6	Пол	6	Пол
7	Пол	7	Пол	7	Пол
8	Пол	8	Пол	8	Пол
9	Пол	9	Пол	9	Пол
10	Пол	10	Пол	10	Пол
11	Пол	11	Пол	11	Пол
12	Пол	12	Пол	12	Пол
13	Пол	13	Пол	13	Пол
14	Пол	14	Пол	14	Пол
15	Пол	15	Пол	15	Пол
16	Пол	16	Пол	16	Пол
17	Пол	17	Пол	17	Пол
18	Пол	18	Пол	18	Пол
19	Пол	19	Пол	19	Пол
20	Пол	20	Пол	20	Пол

Этаж: 3372		Этаж: 3371		Этаж: 3370	
№	Наименование	№	Наименование	№	Наименование
1	Пол	1	Пол	1	Пол
2	Пол	2	Пол	2	Пол
3	Пол	3	Пол	3	Пол
4	Пол	4	Пол	4	Пол
5	Пол	5	Пол	5	Пол
6	Пол	6	Пол	6	Пол
7	Пол	7	Пол	7	Пол
8	Пол	8	Пол	8	Пол
9	Пол	9	Пол	9	Пол
10	Пол	10	Пол	10	Пол
11	Пол	11	Пол	11	Пол
12	Пол	12	Пол	12	Пол
13	Пол	13	Пол	13	Пол
14	Пол	14	Пол	14	Пол
15	Пол	15	Пол	15	Пол
16	Пол	16	Пол	16	Пол
17	Пол	17	Пол	17	Пол
18	Пол	18	Пол	18	Пол
19	Пол	19	Пол	19	Пол
20	Пол	20	Пол	20	Пол

Этаж: 3372		Этаж: 3371		Этаж: 3370	
№	Наименование	№	Наименование	№	Наименование
1	Пол	1	Пол	1	Пол
2	Пол	2	Пол	2	Пол
3	Пол	3	Пол	3	Пол
4	Пол	4	Пол	4	Пол
5	Пол	5	Пол	5	Пол
6	Пол	6	Пол	6	Пол
7	Пол	7	Пол	7	Пол
8	Пол	8	Пол	8	Пол
9	Пол	9	Пол	9	Пол
10	Пол	10	Пол	10	Пол
11	Пол	11	Пол	11	Пол
12	Пол	12	Пол	12	Пол
13	Пол	13	Пол	13	Пол
14	Пол	14	Пол	14	Пол
15	Пол	15	Пол	15	Пол
16	Пол	16	Пол	16	Пол
17	Пол	17	Пол	17	Пол
18	Пол	18	Пол	18	Пол
19	Пол	19	Пол	19	Пол
20	Пол	20	Пол	20	Пол

№ п/п, № листа, Подпись и дата, Место, упр. №

ПРИЛОЖЕНИЕ № 1			
№	Наименование	Упр. №	Место
1	Инженер	11	Б. С. Б. 1
2	Инженер	12	Б. С. Б. 2

Инженер: М. В. М. 2

№ 005 - ГОССТАНДАРТ  
ИЗДАНИЕ 2012 Г.  
ИЗМЕНЕНИЕ № 1  
ИЗМЕНЕНИЕ № 2

ИЗДАНИЕ 2012 Г.

ИЗМЕНЕНИЕ № 1  
ИЗМЕНЕНИЕ № 2  
ИЗМЕНЕНИЕ № 3  
ИЗМЕНЕНИЕ № 4  
ИЗМЕНЕНИЕ № 5  
ИЗМЕНЕНИЕ № 6  
ИЗМЕНЕНИЕ № 7  
ИЗМЕНЕНИЕ № 8  
ИЗМЕНЕНИЕ № 9  
ИЗМЕНЕНИЕ № 10  
ИЗМЕНЕНИЕ № 11  
ИЗМЕНЕНИЕ № 12  
ИЗМЕНЕНИЕ № 13  
ИЗМЕНЕНИЕ № 14  
ИЗМЕНЕНИЕ № 15  
ИЗМЕНЕНИЕ № 16  
ИЗМЕНЕНИЕ № 17  
ИЗМЕНЕНИЕ № 18  
ИЗМЕНЕНИЕ № 19  
ИЗМЕНЕНИЕ № 20  
ИЗМЕНЕНИЕ № 21  
ИЗМЕНЕНИЕ № 22  
ИЗМЕНЕНИЕ № 23  
ИЗМЕНЕНИЕ № 24  
ИЗМЕНЕНИЕ № 25  
ИЗМЕНЕНИЕ № 26  
ИЗМЕНЕНИЕ № 27  
ИЗМЕНЕНИЕ № 28  
ИЗМЕНЕНИЕ № 29  
ИЗМЕНЕНИЕ № 30

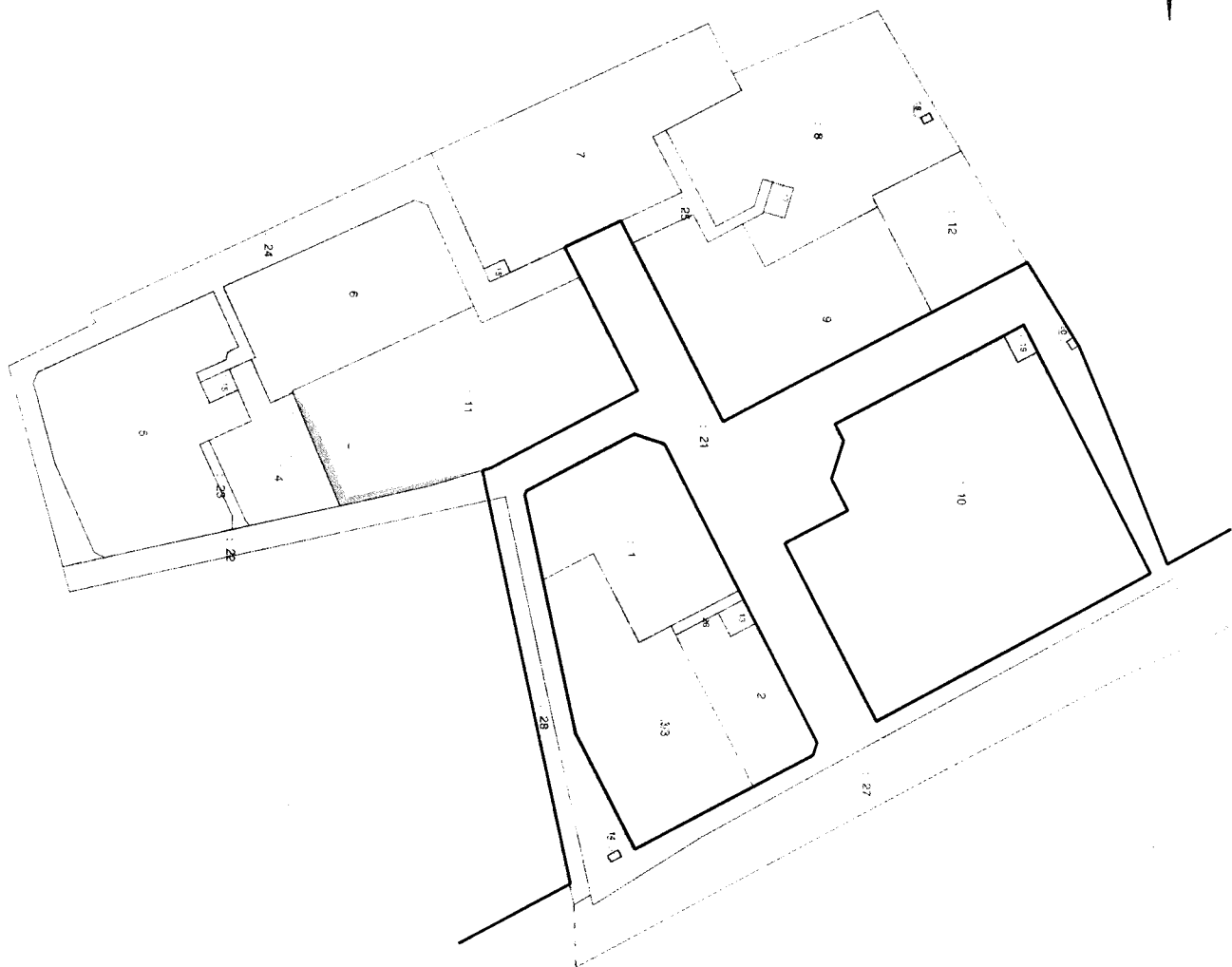

**УСЛОВИЕ ОБЪЯВЛЕНИЯ**

ОБЪЯВЛЕНИЕ	НАИМЕНОВАНИЕ
1	ПРОЧЕЕ АЗОВ
2	ИЗДАНИЕ
3	ИЗДАНИЕ
4	ИЗДАНИЕ
5	ИЗДАНИЕ
6	ИЗДАНИЕ
7	ИЗДАНИЕ
8	ИЗДАНИЕ
9	ИЗДАНИЕ
10	ИЗДАНИЕ
11	ИЗДАНИЕ
12	ИЗДАНИЕ
13	ИЗДАНИЕ
14	ИЗДАНИЕ
15	ИЗДАНИЕ
16	ИЗДАНИЕ
17	ИЗДАНИЕ
18	ИЗДАНИЕ
19	ИЗДАНИЕ
20	ИЗДАНИЕ
21	ИЗДАНИЕ
22	ИЗДАНИЕ
23	ИЗДАНИЕ
24	ИЗДАНИЕ
25	ИЗДАНИЕ
26	ИЗДАНИЕ
27	ИЗДАНИЕ
28	ИЗДАНИЕ
29	ИЗДАНИЕ
30	ИЗДАНИЕ

№ п/п Метод Подпись у лица Дата изд. №

**010.00-00-ТТТ и ПМ**

Исходя из данных о работе исполнителя в сфере оказания услуг с использованием номера 0172000000001272 в адресе Голландия 8 улица, город Москва - улица Голландия, дом 8, корпус 1

№ п/п	Имя	Подпись	Дата	Метод
1	Иванов И.И.	Иванов И.И.	27/11	Метод
2	Петров П.П.	Петров П.П.	27/11	Метод
3	Сидоров С.С.	Сидоров С.С.	27/11	Метод
4	Трофимов Т.Т.	Трофимов Т.Т.	27/11	Метод
5	Федотов Ф.Ф.	Федотов Ф.Ф.	27/11	Метод
6	Харьков Х.Х.	Харьков Х.Х.	27/11	Метод
7	Цыганов Ц.Ц.	Цыганов Ц.Ц.	27/11	Метод
8	Чайков Ч.Ч.	Чайков Ч.Ч.	27/11	Метод
9	Шаров Ш.Ш.	Шаров Ш.Ш.	27/11	Метод
10	Щербинин Щ.Щ.	Щербинин Щ.Щ.	27/11	Метод
11	Юрьев Ю.Ю.	Юрьев Ю.Ю.	27/11	Метод
12	Яковлев Я.Я.	Яковлев Я.Я.	27/11	Метод

001 "Век-Финанс"

Москва

